METODIKA17+

SOUHRN

Cílem hodnocení systému VaVal prostřednictvím Metodiky 17+ je především

- získání informací pro kvalitní řízení VaVal na všech stupních (formativní stránka),
- zvýšení efektivity vynakládání veřejných prostředků (sumativní stránka),
- podpoření kvality a mezinárodní konkurenceschopnosti českého VaVal,
- rozdělení a zvýšení odpovědnosti jednotlivých aktérů systému VaVal,
- získání jednoho z podkladů pro poskytnutí dotace na dlouhodobý koncepční rozvoj výzkumné organizace (RVO).

Navrhované hodnocení zohledňuje rozdílnost poslání výzkumných organizací (VO) ve výzkumném systému, hodnotí výstupy, dopady a celkové výhledy rozvoje VO, bere zřetel na oborová specifika, používá v hodnotícím procesu informované a nezávislé peer review, hodnotí VO v národním i mezinárodním kontextu a poskytuje údaje pro alokaci části veřejných prostředků určených na institucionální rozvoj VO. Vychází ze zkušeností posledního hodnocení pracovišť AV ČR, hodnocení resortních výzkumných organizací, hodnocení VaVal podle Metodiky 2013 – 2016 a z doporučení projektu IPN Metodika a je v souladu s ověřenou zahraniční praxí. Respektuje Národní politiku výzkumu, vývoje a inovací České republiky na léta 2016-2020 a odpovídá dlouhodobým principům hodnocení VO, které byly přijaty Radou pro výzkum, vývoj a inovace (RVVI) na jejím 263. zasedání v březnu 2011.

Předkládaný materiál rozlišuje dvě fáze hodnocení: implementační fázi, která bude probíhat v letech 2017-2019, a pravidelné, cyklické hodnocení, které ve všech modulech započne do roku 2020. V implementační fázi budou jednotlivé principy Metodiky uplatňovány postupně, zjednodušeně a s omezenými důsledky pro financování jednotlivých výzkumných organizací.

Základní principy Metodiky 17+ jsou shrnuty v následujících bodech.

Tři různé úrovně hodnocení. Každá úroveň řízení v systému VaVal vyžaduje pro svoje rozhodování různě detailní informace. Metodika 17+ rozlišuje tři úrovně řízení a hodnocení: hodnocení pro účely řízení a financování celého systému VaVal (centrální úřad - RVVI/Sekce VVI), hodnocení na úrovni poskytovatelů a hodnocení pro potřeby řízení VO. Metodika 17+ cílí zejména na úroveň národní a definuje metodickou spolupráci s úrovní poskytovatelů.

Rozdělení VO do tří segmentů. Postavení a mise VO v systému VaVal jsou různé, proto se pro účely hodnocení zavádí jejich rozdělení do tří segmentů: vysoké školy (VŠ), ústavy AV ČR a rezortní VO.

Společný rámec pro posuzování kvality VO. Metodika 17+ zavádí posouzení kvality v pěti základních hodnotících modulech, které jsou pro všechny typy VO společné: M1 - Kvalita vybraných výsledků, M2 - Výkonnost výzkumu, M3 -Společenská relevance, M4 – Viabilita/Životaschopnost, M5 - Strategie

a koncepce. Relativní významnost modulů bude různá podle postavení a mise VO v systému VaVal. Moduly tvoří rámec hodnocení, který může být upraven na úrovni poskytovatelů a přizpůsoben postavení VO v systému VaVal.

Periodicita hodnocení. Každoroční hodnocení na národní úrovni bude v implementačním období obsahovat zejména jednotlivé nástroje modulů M1 a M2 (bibliometrickou analýzu nebo vzdálené recenzování ev těchto oborech, kde bibliometrie neposkytuje relevantní údaje pro hodnocení) s tím, že do roku 2020 bude realizováno hodnocení ve všech pěti modulech v souladu s Tabulkou 2. Cílovým stavem po roce 2020 je realizace plného hodnocení jednou za pět let.

Tři základní nástroje hodnocení. K hodnocení VO v jednotlivých modulech bude použita bibliometrická analýza, posouzení hodnotiteli a odborným panelem. Po ukončení implementační fáze bude využita i návštěva hodnotícího panelu na místě (on-site visit).

Vstup VO do hodnocení. Hodnoceny mohou být pouze ty VO, které jsou uvedeny v Rejstříku VO vedeném na MŠMT. Hodnoceny budou ty výsledky VO, které budou uvedeny v databázi RIV.

Hodnotící panely. Pro odborné posouzení VO bude ustaveno 6 panelů podle oborových skupin OECD (Frascati Manual): Natural Sciences, Engineering and Technology, Medical and Health Sciences, Agriculture, Social Sciences, Arts and Humanities. Členy příslušných panelů budou také odborníci na aplikovaný a průmyslový výzkum a odborníci z praxe. Panely budou podle možností tvořeny zejména nezávislými zahraničními odborníky. Panely budou využívat vzdálené recenze pro hodnocení vybraných výsledků převážně se zapojením zahraničních posuzovatelů. Výstupem panelového posouzení bude návrh zařazení výsledků do jednoho z pěti kvalitativních stupňů, jeho odůvodnění a souhrnná zpráva za panel.

Škálování VO. Výsledkem kompletního hodnocení ve všech modulech v pětiletých cyklech bude zařazení VO do čtyřstupňové škály. Zařazení navrhne komise složená ze zástupců poskytovatele, zástupců RVVI/Sekce VVI a (místo)předsedů panelů s možností přizvat další experty. Výsledky hodnocení schvaluje RVVI. O výsledku hodnocení VO bude zpracován protokol, který bude před zveřejněním projednán s VO. V implementačním období bude škálování výsledků VO indikativní a bude možné zařazení VO do škálovací stupnice podle hodnocení z roku 2017 změnit v roce následujícím. První dlouhodobě platné škálování nastane v roce 2019.

Implementační období. Přejít na novou metodiku hodnocení bude postupný, proto je zaváděn termín „implementační období“ zahrnující roky 2017-2019. Klíčovým principem systému hodnocení v implementačním období je udržet zátěž hodnocení na minimální úrovni, která ještě umožní realizovat legitimní a obhajitelný proces, a současně připravovat a zavádět nástroje pro robustní, mezinárodně srovnatelné a informativní hodnocení národního VaVal. Toto období je nezbytné i proto, aby byly vytvořeny podmínky pro organizaci komplexního hodnocení na straně státní správy i na straně hodnocených VO. Na národní úrovni bude v letech 2017 a 2018 základem pro každoroční hodnocení kombinace nástrojů připravovaných pro budoucí moduly části modulů M1 a M2 a panelové posouzení výsledků národními experty. Zahraniční hodnotitelé budou zapojeni cestou vzdálených recenzí ve vymezených případech. Hodnotit se budou vždy výsledky za uplynulý rok, tj. 2016 a 2017. V roce 2019 budou VO poprvé zhodnoceny plným modulem M1 a M2 a hodnotící

panely budou mezinárodní. Hodnotit se budou výsledky za období 2014-2018 s využitím hodnotících zpráv za roky 2017 a 2018 a VO budou rozřazeny podle kvality do škálovacích stupnic.

Přechod na pravidelné hodnocené v pětiletých cyklech. Mezi poskytovateli a jednotlivými částmi systému existují významné rozdíly v připravenosti k provedení kompletního hodnocení. Těto skutečnosti je implementace Metodiky17+ přizpůsobena a v textu je na příslušných místech zdůrazňována.

Principy financování RVO. Prostředky na RVO budou rozděleny na dvě složky: stabilizační (základna) a motivační (nárůst). Základna bude v implementačním období tvořena až 100 % RVO rozdělených podle *Metodiky hodnocení výsledků výzkumných organizací a hodnocení výsledků ukončených programů platné pro léta 2013 – 2016*. Motivační složka minimálně v rozsahu daném meziročním nárůstem RVO bude rozdělena na základě hodnocení. Výsledkem hodnocení bude rozdělení výzkumných organizací do 4 skupin A, B, C a D, podle kterého budou VO diferencovaně přidělovány prostředky RVO. Na základě usnesení vlády ze dne 30. 5. 2016 č. 477 dojde podle střednědobého výhledu k nárůstům RVO (4,5 % v roce 2017, 6 % v roce 2018, 10 % v roce 2019) alokovaným na úroveň poskytovatelů. Vztah mezi hodnocením a RVO je přehledně uspořádán v následující tabulce.

Náběh hodnocení výsledků v M17+ podle jednotlivých segmentů

VŠ	2014	2015	2016	2017	2018	2019
výsledky	●	●	●	●		
rozpočet VO	H15	H16			M17+	M17+
AV						
výsledky	●	●	●	●		
rozpočet VO			M17+	M17+	M17+	M17+
Rezorty						
výsledky	●	●	●	●		
rozpočet VO	H15			M17+	M17+	M17+

Obsah

Úvod.....	6
1. Hlavní cíle, účel a východiska hodnocení.....	7
2. Základní moduly hodnocení.....	10
2.1 MODUL 1 – Kvalita vybraných výsledků.....	10
2.2 MODUL 2 – Výkonnost výzkumu	11
2.3 MODUL 3 – Společenská relevance.....	11
2.4 MODUL 4 – Viabilita	12
2.5 MODUL 5 – Strategie a koncepce	12
2.6 Definice výsledků.....	13
3. Národní úroveň hodnocení.....	14
3.1 Hodnocení stavu VaVal	14
3.2 Každoroční hodnocení výsledků	14
3.3 Odborný dohled nad hodnocením	15
3.4 Zajištění podmínek pro hodnocení	15
3.5 Technické zabezpečení, IT podpora	17
3.6 Nástroje hodnocení a hodnotící panely	17
3.7 Hodnotící proces a jeho náležitosti.....	19
3.8 Zpráva za výzkumnou organizaci a za poskytovatele	20
3.9 Ošetření podjatosti.....	21
4. Implementace Metodiky 17+.....	22
5. Principy financování v implementačním období.....	26
5.1 Fixace základny.....	26
5.2 Způsob rozdělování přírůstku podpory na základě hodnocení	26
6. Projednání výsledků hodnocení s poskytovatelem	29
6.1 Projednání kompletního hodnocení s poskytovatelem.....	29
6.2 Každoroční projednání hodnocení na národní úrovni s poskytovatelem	30
6.3 Každoroční projednání hodnocení s poskytovatelem v implementační fázi.....	31
6.4 Financování	32
7. Hodnocení v segmentu vysokých škol	33
7.1 Postup hodnocení.....	33

7.2	Přidělení kvalitativních stupňů	33
7.3	Projednání výsledku hodnocení	34
8.	Hodnocení v segmentu rezortů	35
8.1	Cíle hodnocení.....	35
8.2	Pětiletý hodnotící cyklus poskytovatelů a vztah ke každoročnímu hodnocení výsledků VO 35	
8.3	Podklady pro hodnocení	36
9.	Hodnocení AV ČR	38
9.1	Současný stav	38
9.2	Cíle, principy a obsah hodnocení	38
9.3	Budoucí vývoj.....	38
10.	Hodnocení programů účelové podpory.....	40
	Příloha 1 Metodika hodnocení výzkumných organizací v segmentu rezortů	41
	Příloha 2: Informace o řešení střetu zájmů v AV ČR a v IPn Metodice	52

Úvod

Hodnocení výzkumných organizací ve své formativní funkci je zásadním strategickým nástrojem nezbytným pro efektivní řízení systému VaVal na všech úrovních. Z poznatků získaných při hodnocení vycházejí strategické dokumenty národní vědní politiky, návrhy prioritních směrů výzkumu, národních programů, návrhy na reformu systému VaVal a eventuální reorganizaci institucí VaVal. Význam hodnocení v celém světě roste v důsledku sílící odpovědnosti za účelně a hospodárně vynaložené prostředky daňových poplatníků a stupňujícího se tlaku společnosti na sociální zdůvodnitelnost výzkumu. Důležitost hodnocení výzkumných organizací stoupá i v důsledku omezenosti disponibilních finančních zdrojů.

Tento předpis naplňuje povinnost Rady pro výzkum, vývoj a inovace (RVVI) uloženou jí zákonem č. 130/2002 Sb., o podpoře výzkumu, experimentálního vývoje a inovací z veřejných prostředků a o změně některých souvisejících zákonů (zákon o podpoře výzkumu, experimentálního vývoje a inovací), ve znění pozdějších předpisů, (dále jen „zákon“). RVVI má dle § 35 odst. 2 písm. c) zákona zabezpečit „přípravu Metodiky hodnocení výsledků výzkumných organizací a výsledků ukončených programů a její předložení vládě“ a dále dle § 35 odst. 2 písm. d) zákona zabezpečit „hodnocení výsledků výzkumných organizací a výsledků ukončených programů podle Metodiky hodnocení výsledků výzkumných organizací a výsledků ukončených programů schvalované vládou“.

Společná metodika je v souladu s povinnostmi a potřebami poskytovatelů, zohledňuje jejich současnou praxi a zároveň umožňuje centrální úrovni řízení systému VaVal získávat relevantní informace pro kvalifikovaná rozhodnutí.

1. Hlavní cíle, účel a východiska hodnocení

Cílem hodnocení je především získat informace pro kvalitní řízení VaVal na všech stupních (formativní stránka), zvýšit efektivitu vynakládání veřejných prostředků (sumativní stránka) a podpořit zvýšení kvality a mezinárodní konkurenceschopnosti českého VaVal. Jde tedy především o získání podkladů pro rozhodování o poskytování institucionální podpory na dlouhodobý koncepční rozvoj výzkumných organizací (dále jen „RVO“) v souladu s platnými předpisy, získávání informací pro řízení systému výzkumu, vývoje a inovací (dále jen „VaVal“) v ČR jako celku, informací pro plnění úloh poskytovatelů a pro dlouhodobé řízení VO jejich managementem.

Navrhovaný postup koresponduje se základními strategickými dokumenty platnými aktuálně pro oblast VaVal: Národní politikou VaVal na léta 2016 – 2020, Národním programem reforem ČR pro rok 2016, programovým prohlášením vlády, usneseními vlády č. 1066 a 1067 ze dne 21. 12. 2015, Národními prioritami orientovaného výzkumu, experimentálního vývoje a inovací a je v souladu s dlouhodobými principy hodnocení výzkumných organizací, které byly přijaty Radou pro výzkum, vývoj a inovace na jejím 263. zasedání v březnu 2011. Podle opatření 10 Národní politiky je cílovým stavem:

„Zavést hodnocení výzkumných organizací, které bude motivovat ke zvyšování kvality výzkumu: V návaznosti na výstupy IPN Metodika a zkušenosti z hodnocení pracovišť AV ČR zavést hodnocení výzkumných organizací, které bude zohledňovat rozdíly mezi výzkumnými organizacemi podle jejich poslání a úlohy v systému VaVal a motivovat tyto organizace ke zvyšování kvality výzkumu, zapojení do mezinárodního výzkumu i k realizaci výzkumu s využitím v aplikacích a rozvoji spolupráce s aplikační sférou.

Z tohoto důvodu bude hodnocení obsahovat kritéria zohledňující různé aspekty výzkumné činnosti (výzkumné prostředí, mezinárodní a národní spolupráce, excelence ve výzkumu, výkonnost výzkumu, relevance výzkumu pro společnost a jeho dopady). Hodnocení (včetně vazeb na rozdělování institucionální podpory podle jeho výsledků) bude zároveň stimulovat VO ke zlepšení strategického řízení organizací, rozvoji mezinárodní spolupráce a vytváření vazeb s aplikační sférou. Odpovědnost: Sekce VVI – Sekce VVI, RVVI, spolugesce: MŠMT, spolupracují: další správní úřady odpovědné za výzkum a vývoj v oblasti svých působností.“

Hodnocení zohledňuje rozdílnost poslání VO ve výzkumném systému, hodnotí výstupy, dopady a institucionální a celkové výhledy rozvoje VO, bere zřetel na oborová specifika, používá v hodnotícím procesu informované peer review, poskytuje údaje pro alokaci části veřejných prostředků určených na institucionální rozvoj VO. Vychází ze zkušeností posledního hodnocení pracovišť AV ČR, hodnocení resortních výzkumných organizací, hodnocení VaVal podle Metodiky 2013 – 2016 a z doporučení projektu IPN Metodika. Je v souladu s Národní politikou výzkumu, vývoje a inovací České republiky na léta 2016-2020 a odpovídá dlouhodobým principům hodnocení výzkumných organizací, které byly přijaty Radou pro výzkum, vývoj a inovace na jejím 263. zasedání v březnu 2011.

Metodika hodnocení využívá společné a jednotící prvky a je diferencovaná do tří vrstev podle úrovně řízení (vláda, poskytovatelé, výzkumné organizace). Podle různých úrovní řízení v systému VaVal se

odvozují i různé potřeby, které evaluace plní s ohledem na zacílení, vstupy, podobu a míru detailu požadovaných výstupů z hodnocení. Rozlišuje proto následující systémové úrovně hodnocení:

- I. hodnocení pro účely řízení a financování celého systému (centrální úřad - RVVI/Sekce VVI),
- II. hodnocení na úrovni poskytovatelů,
- III. hodnocení pro potřeby řízení výzkumné organizace.

Obrázek 1: Úrovně řízení VaVal

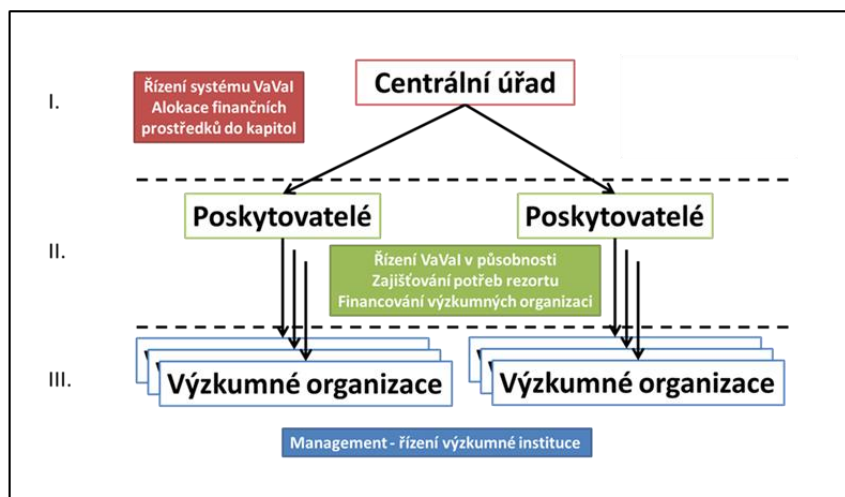

Účel hodnocení je diferencován podle úrovně odpovědnosti a řízení v systému VaVal. Jinou odpovědnost a působnost má Sekce VVI a RVVI, jinou odpovědnost a působnost mají jednotliví poskytovatelé, což vyplývá z role zřizovatele výzkumných organizací v jejich působnosti a poskytovatele zejména institucionální podpory. Třetí rovinou, naprosto odlišnou co do podrobnosti informací pro řízení, jsou managementy jednotlivých výzkumných organizací.

- Úkolem úrovně I (zde označené jako „centrální úřad“) není hodnotit a rozhodovat o financování jednotlivých výzkumných organizací, což je svrchovaná působnost (pravomoc i zodpovědnost) jednotlivých poskytovatelů, ale řídit a koordinovat sféru výzkumu, vývoje a inovací na úrovni státu a navrhnout vládě alokaci výdajů státního rozpočtu na VaVal do jednotlivých rozpočtových kapitol.
- Úkolem úrovně II (zde označené jako „poskytovatelé“) je zajistit řízení a financování výzkumu, vývoje a inovací ve své působnosti a financovat a řídit výzkumné organizace.
- Úkolem úrovně III (zde označené jako „výzkumné organizace“) je zabezpečení formativního hodnocení v míře detailu potřebného pro manažerskou úroveň s možností využití hodnocení zabezpečených předchozími úrovněmi.

Role jednotlivých aktérů se vzájemně doplňují a nelze je zaměňovat. Pro každou úroveň řízení a financování VaVal je zapotřebí jiná míra podrobnosti informací, využívají se částečně jiné zdroje informací a často i jiné informace. Neplatí jednoduchá představa, že pouhé posouzení všech znalostí (=součet) výsledků výzkumných organizací dává úplný obraz o celé sféře VaVal v ČR a pro řízení a financování VaVal je dostačující. Slabinou současného systému je, že funguje výhradně retrospektivně a neumožňuje v plné míře strategickou podporu nových nebo rozvíjejících se oborů.

Metodika hodnocení používá společný rámec pro posouzení VO, který bude zajišťovat srovnatelnost výsledků hodnocení napříč systémem VaVal. Hodnocení VO využívá několik hodnotících kritérií, majících sice společný základ, ale současně odpovídajících zvyklostem v jednotlivých skupinách výzkumných organizací (rozdělení viz bod I níže). Základem hodnocení je posouzení kvality vybraných výsledků, celkové výkonnosti VO, společenské relevance prováděného výzkumu, výzkumného prostředí v jednotlivých VO, strategie a koncepce VO, rozvojového potenciálu a postavení v národní a mezinárodní výzkumné komunitě. Výslovně se zde upozorňuje, že obsah těchto obecných pojmů a jejich význam v hodnocení se u jednotlivých skupin VO může lišit, neboť úloha jednotlivých institucí v systému je jiná a hodnocení musí být vždy vztaženo ke konkrétní misi instituce.

Realizace hodnocení podle definovaných kritérií probíhá prostřednictvím tzv. modulů. Gesce za realizace modulů vyplývá ze zákona č. 130/2002 Sb. a zákona č. 218/2000 Sb. a respektuje účel hodnocení.

Pro účely hodnocení jsou VO rozděleny do tří základních skupin podle svého postavení v systému VaVal a účelu zřízení: ústavy AV ČR, vysoké školy a rezortní VO. Toto rozdělení zároveň reflektuje jejich připravenost a připravenost poskytovatelů zavést Metodiku 17+ v kompletní podobě a odráží se v celkovém harmonogramu hodnocení, který je rozložen tak, aby se kompletní hodnocení v jednotlivých segmentech nepřekrývala a byla technicky realizovatelná.

Hodnocení v souladu se zněním § 5a odst. 2 písm. b) zákona č. 130/2002 Sb. tvoří jeden z podkladů, ze kterých vychází RVVI při přípravě návrhu státního rozpočtu pro oblast VaVal. Vzhledem k odlišnému zaměření a účelu, ke kterému byly zřízeny VO v působnosti jednotlivých poskytovatelů, nelze hodnocení přímo promítat do návrhu SR VaVal. Hodnocení vytváří také jeden z podkladů pro rozhodnutí o efektivním přidělení institucionální podpory na rozvoj výzkumné organizace (RVO), které bude sloužit jako motivační nástroj pro zkvalitnění činnosti VO.

Systém hodnocení VO bude budován postupně v následujících čtyřech letech, kdy se bude každoročně zvyšovat jeho komplexnost. Realizaci hodnocení v plném rozsahu předpokládáme nejpozději do roku 2020 s následnou periodou opakování každých 5 let. V implementačním období bude hodnocení na národní úrovni každoroční, v souladu se zněním zákona č. 130/2002 Sb. Klíčovým principem systému hodnocení v implementačním období je udržet zátěž hodnocení na minimální úrovni, která ještě umožní realizovat legitimní a obhajitelný proces, a současně připravovat a zavádět nástroje pro robustní, mezinárodně srovnatelné a informativní hodnocení národního VaVal.

Z tohoto důvodu v předkládaném materiálu popisujeme systém hodnocení v implementačním období (zejména 2017-2018) odděleně.

Na národní úrovni řízení systému VaVal bude hodnocení zajišťovat RVVI/Sekce VVI. Na úrovni poskytovatelů bude hodnocení probíhat ve spolupráci poskytovatele s RVVI/Sekcí VVI.

2. Základní moduly hodnocení

Hodnocení bude realizováno v pěti základních modulech, které společně umožní plnění strategických cílů systému hodnocení a financování. Hlavními moduly jsou: Kvalita vybraných výsledků, Výkonnost výzkumu, Společenská relevance, Viabilita/Životaschopnost a Strategie a koncepce.

V zásadě jsou tyto moduly hodnocení relevantní pro všechny typy VO, bez ohledu na to, jaký typ výzkumu realizují, nebo na obor, v němž jsou aktivní. Nicméně významnost a rozsah jednotlivých modulů budou různé podle postavení a mise VO v národním systému VaVaI. Moduly tvoří kostru hodnocení, která může být doplněna na úrovni poskytovatelů o další indikátory, které by více do hloubky posoudily specifické rysy různých typů výzkumných organizací.

Hodnocení ve všech pěti modulech bude využívat v různé míře tři základní nástroje: bibliometrickou analýzu (nástroj 1) a posouzení hodnotiteli a odborným panelem (nástroj 2). Po ukončení implementační fáze bude využita i návštěva panelu hodnotitelů na místě (nástroj 3).

2.1 MODUL 1 – Kvalita vybraných výsledků

Cílem tohoto modulu je motivace výzkumných organizací ke kvalitnímu výzkumu v mezinárodním srovnání. Dalším cílem je motivace k výzkumu s vysokým potenciálem pro aplikování výsledků v praxi. Principem hodnocení je posouzení vybraných výsledků odborným panelem z hlediska jejich kvality, originality a významnosti ve srovnání s mezinárodní úrovní.

Hodnotí se omezený počet vybraných výsledků, které jsou posouzeny ve dvou odlišných kategoriích. V první kategorii je hlavním kritériem pro posouzení přínos k poznání v daných oborech. Ve druhé kategorii je hlavním kritériem společenská relevance, resp. význam pro společnost a případně jeho dopady (ekonomický či jinak popsateľný přínos společnosti).

- I. kategorie: zejména (nikoli výhradně) pro výsledky základního výzkumu, resp. výsledky publikační.
- II. kategorie: zejména pro výzkum aplikovaný, resp. výsledky nepublikační.

Do hodnocení mohou být zařazeny pouze výsledky VO uvedené v RIV. Výběr výsledků pro hodnocení provedou jednotlivé výzkumné organizace. Jednotlivé vybrané výsledky přihlašují VO do jedné ze dvou výše uvedených kategorií na základě svého uvážení, přičemž daný výsledek mohou za danou instituci přihlásit do hodnocení pouze jednou. Současně uvedou obor a podobor výsledku podle třídění OECD (Frascati Manual) a klíčová slova; pro účely posouzení výsledků aplikovaného výzkumu případně další upřesňující příznaky (například CZ-NACE, prioritní oblasti/podoblasti Národních priorit orientovaného výzkumu, experimentálního vývoje a inovací apod.).

Do hodnocení v daném roce budou zařazeny výsledky a výstupy uplatněné za období pěti let předcházející roku hodnocení (například do hodnocení v roce 2019, kdy bude Modul 1 aplikován v kompletní podobě poprvé, vstupují výsledky a výstupy uplatněné od 1. 1. 2014 do 31. 12. 2018). Počet předkládaných výsledků se odvíjí od velikosti organizace. Jako kritérium „velikosti“ je využit poskytnutý objem institucionální podpory typu RVO v minulém období. Zároveň je dán tzv.

„minimální počet předkládaných výsledků“, aby byl pro hodnocení instituce zajištěn alespoň takový počet výsledků, který poskytne rámcový vzhled do kvality její produkce v posledních pěti letech (interval dán mj. platným zákonem). Počet předkládaných výsledků je založen na následujících principech:

1. Minimální počet předkládaných výsledků za jednu VO je vybírán z výsledků dosažených v uplynulých 5 letech. Doporučuje se předat výsledky **v proporcích odpovídajících vnitřní struktuře VO** (s ohledem na výzkumné funkční celky). Ty VO, které dosáhly méně výsledků než je stanovený minimální počet, nejsou z hodnocení vyloučeny, pokud tuto skutečnost vysvětlí.
2. Pokud je VO příjemcem institucionální podpory vyšší než 10 mil., dodává navíc 1 výsledek na každých dalších (započatých) 10 mil. podpory **s povinností předat výsledky v proporcích odpovídajících vnitřní struktuře VO** (s ohledem na výzkumné funkční celky).

Výzkumnými funkčními celky mohou být výzkumné ústavy, organizační jednotky typu fakulta, nebo skupiny fakult či ústavů. VO uvádí ve zprávě k vybraným výsledkům poměrné zastoupení jednotlivých výzkumných funkčních celků na objemu vybraných výsledků a podává zdůvodnění tohoto poměru s ohledem na organizační členění VO, např. ve vazbě na vnitřní přerozdělování RVO.

2.2 MODUL 2 – Výkonnost výzkumu

Celková výkonnost výzkumu je vícerozměrná kategorie a zahrnuje produktivitu, kvalitu a konkurenceschopnost v oblasti výzkumu a vývoje. Všechny tyto faktory jsou nezbytné pro správné fungování výzkumných organizací, ať už se jedná o vědecké výzkumné organizace, nebo praxi bližší výzkumné organizace, které se zabývají převážně aplikovaným výzkumem a vývojem.

Sledovanými indikátory budou

- Bibliometrické údaje, které budou zabírat kompletní produkci výsledků VO v jednotlivých oborech. Zdrojem budou mezinárodní databáze v těch oborech, kde je převážná část výsledků publikována v mezinárodních časopisech. V oborech, kde výstupem jsou zejména knihy a časopisecké výstupy nepodchycené v mezinárodních databázích stejně jako pro výsledky aplikovaného výzkumu a vývoje, bude hlavním zdrojem IS VaVal.
- objemy a skladba získaných prostředků na VaVal,
- počty a skladba pracovníků,
- zpracování dalších kvantitativních analýz běžnými statistickými postupy,
- kvantitativní ukazatele a analýzy pro oblast aplikovaného výzkumu.

2.3 MODUL 3 – Společenská relevance

Modul 3 je důležitý zejména pro výzkumné organizace, které provádějí aplikovaný VaVal a přímo slouží uživatelům, jako jsou průmyslová odvětví, veřejný sektor nebo jiné výzkumné organizace. Pro AV ČR nebo VŠ se společenská relevance vztahuje k využití výsledků výzkumu v průmyslovém VaVal a ve společenské praxi, ale i k jejich celkovému společenskému přínosu. Zahrnuje sledování parametrů zejména v těchto oblastech: přenos výsledků do praxe, spolupráce s aplikační sférou, aktivity pro

přenos znalostí a technologií na neakademické subjekty ve společnosti (kvalitativní údaje), ekonomický či další dokladovatelný přínos pro společnost, zapojení studentů do výzkumné činnosti: výběrové přednášky/semináře související s výzkumem dané VO, praxe studentů, kvalita výchovy a uplatňování doktorandů, externí financování (účelové a smluvní), příjmy z licencí, spin-off, mezinárodní i domácí prestižní ocenění vědeckého přínosu.

2.4 MODUL 4 – Viabilita

V Modulu 4 bude posuzována kvalita řízení a vnitřních procesů VO v těchto oblastech:

Výzkumné prostředí: organizační schéma, kvalita vedení výzkumu, personální politika, struktura a rozvoj lidských zdrojů, vybavenost a organizace infrastruktury pro výzkum.

Mezinárodní a národní spolupráce: členství v globální a národní výzkumné komunitě, komunitní aktivity, financování z externích zdrojů: mezinárodní a národní kooperace a prezentace výzkumu a spolupráce, stáže studentů a mladých vědeckých pracovníků v zahraničí, prestiž výzkumu, účast na činnostech odborné obce, úspěšnost v získávání projektů resp. spolufinancování (financování z třetích stran). Úspěšně dokončené grantové projekty včetně závěrečného ohodnocení s možností dožádání posudků. Postavení VO podle mezinárodních ukazatelů a statistik.

Základní struktura nákladů a výnosů v jednotlivých letech hodnoceného období: všechny grantové a programové projekty podporované z veřejných prostředků z národních zdrojů, zdrojů EU a jiných zahraničních zdrojů v hodnoceném období, jichž je pracoviště příjemcem nebo dalším příjemcem, resp. spolupříjemcem, smluvní výzkum, kolaborativní výzkum a transfer technologií, výnosy z prodeje patentů a licenčních smluv.

Nástroje hodnocení:

- statistické údaje a ukazatele na národní a mezinárodní úrovni,
- soupis všech grantových a programových projektů podporovaných z veřejných prostředků z národních zdrojů, zdrojů EU a zahraničních zdrojů v hodnoceném období, jichž je pracoviště příjemcem nebo spolupříjemcem,
- sebeevaluační zprávy, výroční zprávy a další podobné dokumenty specifikované pro daný segment
- návštěvy hodnotitelů na místě (nástroj 3) zejména v segmentu VŠ a AV ČR

2.5 MODUL 5 – Strategie a koncepce

Kvalitní formulace výzkumné strategie VO stanoví základ pro budoucí vývoj a její kvalita je kritickým faktorem pro hodnotící panely. Významnost tohoto kritéria se týká všech výzkumných organizací. Strategie a koncepce zahrnuje sledování parametrů v těchto oblastech: přiměřenost a kvalita výzkumné strategie, mise organizace (účel, strategické směřování), koncepce (kroky, jak byla mise naplňována), plnění koncepce, vize pro další období, vazba na plnění koncepce poskytovatele/zřizovatele, případná vazba na plnění vyšších strategických cílů a opatření vyplývajících z platných dokumentů na národní a nadnárodní úrovni.

Nástroje hodnocení

-
- naplňování koncepcí,
 - přiměřenost a realizovatelnost výzkumné strategie,
 - sebeevaluační zpráva, jejíž součástí bude zpráva o plnění koncepce VO,
 - průběžná kontrola, např. střednědobé hodnocení.

2.6 Definice výsledků

V souvislosti s Metodikou17+ jsou upřesněny definice druhů výsledků, kritéria jejich ověřitelnosti a způsob zadávání údajů do IS pro potřeby evidence VaVal na národní úrovni. Aby byla umožněna jejich aktualizace bez potřeby otevírání výchozího dokumentu, je tato problematika zpracována formou samostatného materiálu schvalovaného vládou/RVVI.

Povinnost předávat údaje o výsledcích VaVal je upravena v § 12 odst. 1 zákona č. 130/2002 Sb.

3. Národní úroveň hodnocení

Cílem hodnocení podle Metodiky 17+ na národní úrovni je zajistit

- hodnocení stavu VaVal v ČR jako celku, jeho srovnání se zahraničím, jeho příležitostí a rizik včetně vyvozování souvisejících opatření,
- průběžné hodnocení podle § 7 odst. 7 zákona č. 130/2002 Sb. na základě každoročního hodnocení výsledků všech VO .

Cíle hodnocení na národní úrovni vycházejí z rozdělení působností jednotlivých institucí, které se zabývají řízením anebo financování činností ve výzkumu, vývoji a inovacích (viz obr. 1).

3.1 Hodnocení stavu VaVal

Hodnocení stavu VaVal v ČR je strategicky cílené hodnocení zaměřené na získání podkladů pro rozhodování vlády na úrovni Národní politiky VaVal (její plnění, případné změny) a přípravy návrhu výdajů státního rozpočtu na VaVal spolu se střednědobým výhledem (viz Obr. 3).

Hodnocení stavu VaVal vychází z:

- Analýz zpracovaných Sekcí VVI (případně ve spolupráci s dalšími institucemi), buď ve formě zprávy popisující celou sféru výzkumu, vývoje a inovací v ČR nebo z analýz zaměřených na určitou oblast VaVal, např. na některý z oborů základního či aplikovaného výzkumu, nebo na horizontální aktivity a aspekty.
- Analýz a zpráv zpracovaných např. OECD, EK nebo některou z českých institucí zabývajících se touto činností.
- Rezortních zpráv a výsledků hodnocení jimi zřizovaných nebo financovaných výzkumných organizací.
- Tematicky zaměřených hodnocení (například hodnocení vybraného oboru napříč segmenty, hodnocení ve vazbě na národní priority, případně RIS3 apod.).

Základní otázky, na které má hodnocení na národní úrovni odpovědět, se týkají celkové výkonnosti sféry VaVal, plnění vládou schválené Národní politiky VaVal, případně potřeby korigovat její rozvoj či zaměření.

3.2 Každoroční hodnocení výsledků

RVVI/Sekce VVI je zároveň odpovědná za splnění zákonné povinnosti¹, tj. za zajištění každoročního hodnocení výsledků VaVal. Předává tyto výstupy pro potřeby hodnocení na úrovni poskytovatelů. Přejímá od poskytovatelů výstupy z jejich hodnocení pro potřeby hodnocení stavu VaVal na národní úrovni.

RVVI schválí výsledek každoročního hodnocení, za jehož zabezpečení je zodpovědná podle § 35 odst. 2 písm. d) zákona č. 130/2002 Sb.

¹ § 7 odst. 7 zákona č. 130/2002 Sb.

3.3 Odborný dohled nad hodnocením

Dohled nad hodnocením bude mít RVVI. Její úlohou bude

- dohlížet na dodržování principů hodnocení,
- řešit sporné případy, vzniklé nejasnosti a relevantní dotazy.

RVVI nebude zasahovat do odborného posouzení hodnotících orgánů.

3.4 Zajištění podmínek pro hodnocení

S nárůstem komplexity hodnocení, a tedy i úkolů s ním spojených, vzniká v rámci Sekce VVI nejdříve oddělení, které bude v následujících letech přebudováno na samostatný odbor. Tento útvar Sekce VVI má také za úkol na centrální úrovni zajišťovat metodické řízení pro všechny úrovně hodnocení. V rozpočtu Sekce VVI jsou příslušné prostředky alokovány ve střednědobém výhledu až do roku 2019 (viz usnesení vlády ze dne 30. května 2016 č. 477).

Kvalitní personální zajištění je nezbytnou podmínkou úspěchu při změně systému hodnocení. Pro personální zajištění se zřizuje nový organizační útvar, zařazený jako oddělení do Odboru podpory Rady pro výzkum, vývoj a inovace.²

Oddělení pro hodnocení VaVal bude zodpovídat za:

- zpracování koncepce hodnocení VO(vysokých škol, resortních výzkumných pracovišť, ústavů AV ČR) ve spolupráci s poskytovateli institucionální podpory, zřizovateli výzkumných organizací a AV ČR,
- organizaci periodického hodnocení vysokých škol ve spolupráci s poskytovateli (MŠMT, MO, MV),
- podporu ministerstev při provádění periodického hodnocení resortních výzkumných pracovišť,
- hodnocení výzkumu, vývoje a inovací na centrální úrovni s ohledem na cíle aktuální národní politiky výzkumu, experimentálního vývoje a inovací,
- provádění specializovaných hodnocení různých aspektů oblasti VaVal,
- provádění každoročního hodnocení všech výzkumných organizací podle vybraných indikátorů modulu 1 a modulu 2.

Oddělení pro hodnocení VaVal bude spolupracovat s:

- Oddělením IS VaVal při využívání informací z IS VaVal,
- Oddělením analýz a rozpočtu při provádění hodnocení výzkumu, vývoje a inovací na centrální úrovni a při využití výsledků hodnocení pro zpracování analýz a přípravu návrhu výdajů státního rozpočtu na VaVal.

Dále bude připravovat podklady pro jednání s poskytovateli při projednávání výsledků hodnocení.

² Oddělení pro hodnocení VaVal bude mít na počátku celkem pět nových služebních míst, z toho 1 služební místo na pozici „vrchní vládní rada“ pro vedoucí/vedoucího oddělení, 1 služební místo pro koncepčního státního zaměstnance a další služební místa na pozici „vládní rada“.

Obrázek 3: Obecné schéma hodnocení na národní úrovni

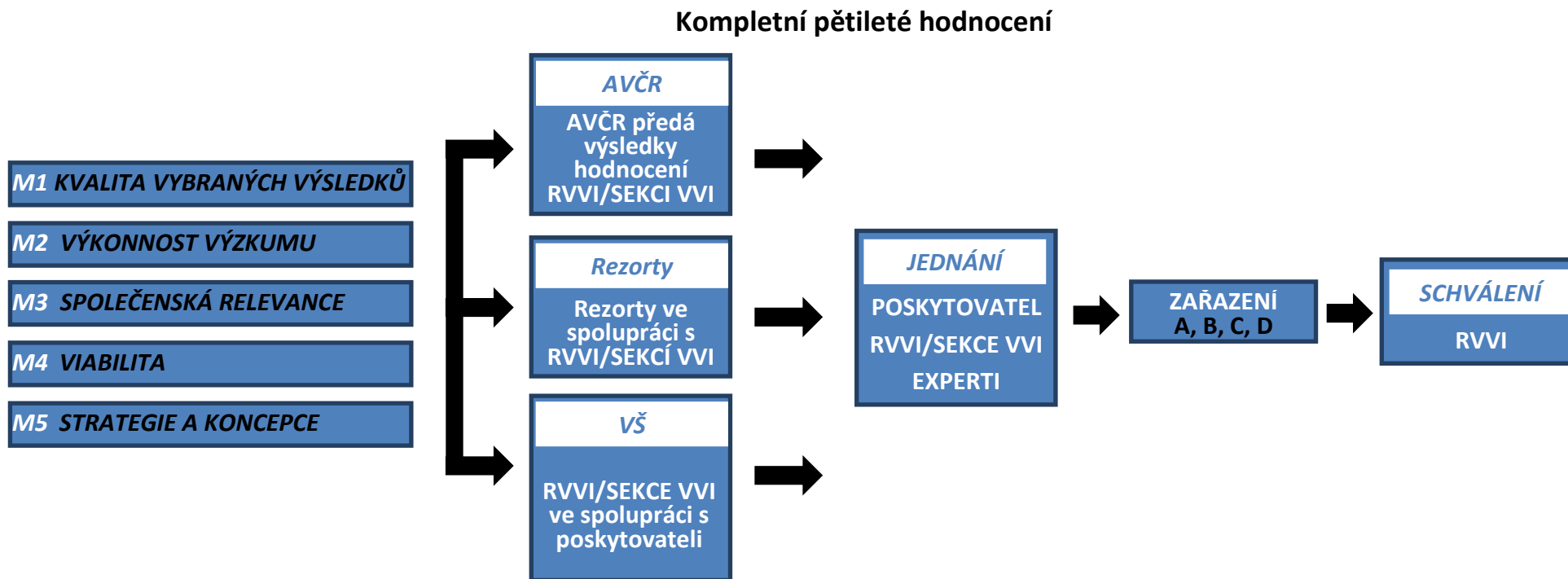
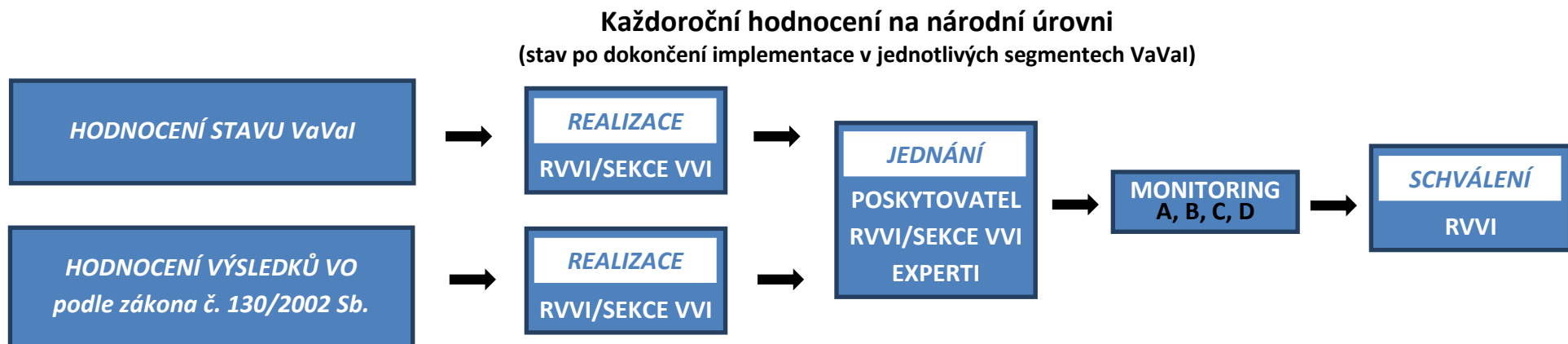

3.5 Technické zabezpečení, IT podpora

Pro shromažďování výsledků přihlášených do hodnocení je možno bez podstatných změn využít samostatnou aplikaci pro sběr kvalitních výsledků, která vznikla v režii Sekce VVI/Úřadu vlády České republiky. Rozšířena bude o další identifikátory, kterými budou výzkumné organizace do systému zadávat nové typy údajů, které prozatím nebyly pro hodnocení vyžadovány (kategorie a nástroj hodnocení, případně další). Dále budou připraveny další aplikace na zpracování údajů pro jednání panelů a pro on-line přístup panelistů a hodnotitelů.

3.6 Nástroje hodnocení a hodnotící panely

Pro účely hodnocení budou použity tři základní nástroje:

- **Nástroj 1** – bibliometrická analýza
- **Nástroj 2** – vzdálené recenze
- **Nástroj 3** – návštěva na místě (realizace až při pětiletém cyklu hodnocení)

Pro hodnocení výsledků v MODULU 1 je uvažováno využití dvou odlišných nástrojů: buď bibliometrické analýzy vybraných výsledků nebo recenzního posouzení vybraných výsledků externími hodnotiteli. Vhodný nástroj pro hodnocení vybraných výsledků navrhuje předkladatelská organizace. V odůvodněných případech může panel její návrh revidovat (např. při podezření na predátorské časopisy).

Nový způsob hodnocení klade větší důraz na hodnocení výsledků aplikovaného výzkumu, kde bibliometrie selhává a které obdobně jako výsledky značné části oborových skupin SOCIAL SCIENCES a HUMANITIES (SHV) vyžadují expertní posouzení výsledků prostřednictvím recenzního posouzení.

Pro posouzení kvality vybraných výsledků bude ustaveno šest hodnotících panelů reprezentujících šest oborových skupin (viz Obr. 4). V oborových skupinách definovaných OECD (Frascati Manuál) jsou sdruženy obory definované podle seznamu OECD (Frascati Manual). Členy příslušných panelů budou také odborníci na aplikovaný a průmyslový výzkum a odborníci z praxe.

Bibliometrická analýza (NÁSTROJ 1)

Výsledky publikované v časopisech, které jsou indexovány v mezinárodně uznávaných citačních databázích, budou hodnoceny mezinárodně uznávanými bibliometrickými nástroji. Výstupem bude strukturovaný soubor bibliometrických ukazatelů s informacemi o každém hodnoceném výstupu - včetně bibliometrických údajů získaných srovnáním v mezinárodním měřítku – umožňující další agregaci údajů, například na úroveň VO, jejich organizačních jednotek, oborově, podle věcného zaměření výzkumu apod. Podklad bude připraven RVVI/Sekcí VVI. Panely k těmto připraveným podkladům vytvoří odborné komentáře.

Vzdálené recenze (NÁSTROJ 2)

Pro provedení odborného posouzení vybraných výsledků pomocí vzdálených recenzí ustaví panel vzdálené recenzenty. Výstupem hodnocení, jehož úkolem je konstatovat, zda předložené výsledky jsou v souladu se světovými či národními standardy kvality v příslušném oboru, bude zařazení výsledku na stupnici 1-5 se stručným zdůvodněním.

Obrázek 4: Organizační schéma panelů

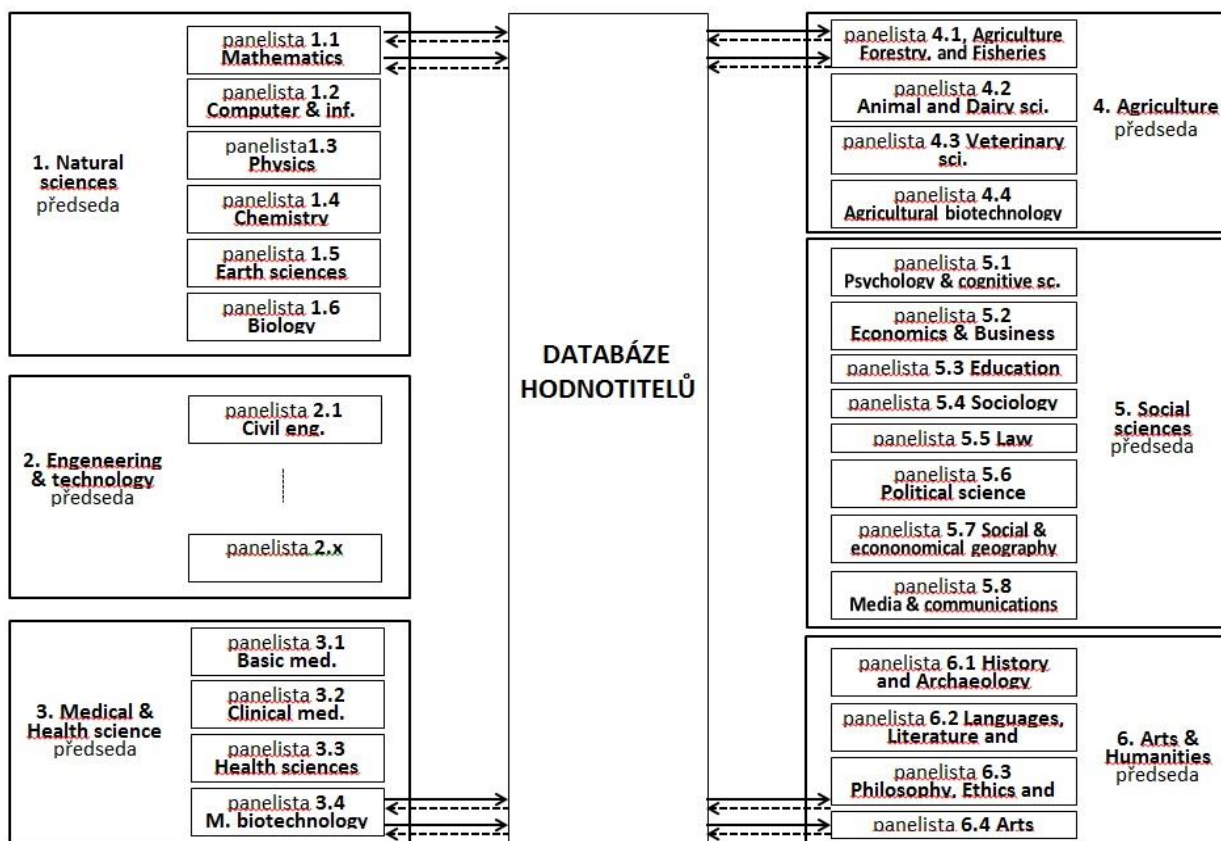

Panel je skupina odborníků, kteří koordinují recenzní posuzování vědeckých výstupů zařazených do jim věcně příslušného oboru. Panel je řízen předsedou a místopředsedou. Členové panelu zajišťují smysluplnou distribuci výsledků k recenznímu posouzení externím hodnotitelům a rozhodují ve sporných případech. Zároveň připravují souhrnný odborný komentář k výsledkům, které byly v rámci jejich oboru posouzeny pomocí nástroje 1 – bibliometrická analýza.

Panel každé oborové skupiny má tolik členů, kolik oborů bude ve skupině obsaženo. Každý panel bude mít předsedu. Pokud bude předsedou mezinárodně uznávaný zahraniční odborník, bude místopředsedou panelu respektovaný domácí odborník.

Složení panelů bude různé v implementačním období zahrnujícím roky 2017 a 2018 a v období následujícím, tj. od roku 2019 včetně (viz kapitola 4).

Databáze hodnotitelů/recenzentů bude v maximální možné míře vytvořena z odborníků zahraničních. Při tvorbě databáze hodnotitelů s uvedením patřičných příznaků pro usnadnění přiřazování výsledků

je možno vyjít z existujících databází. Databáze hodnotitelů bude vytvářena i s ohledem na posuzování výsledků aplikovaného výzkumu zahrnutím expertů na tuto oblast. Při tvorbě databáze a při oslovování panelistů se zvaží možnost spolupráce s renomovanými mezinárodními vědeckými společnostmi a institucemi.

Hodnotitelé/recenzenti jsou odborníci, kteří posuzují výstupy předložené k hodnocení formou vzdálené recenze. Jsou evidováni v databázi spolu s údaji o svém odborném zaměření odpovídající oborům resp. podoborům, s uvedením další specializace a dalšími požadovanými informacemi (například s ohledem na posuzování výsledků aplikovaného výzkumu se zaznamená tematická příslušnost pomocí klíčových slov, nebo lze vymezit tuto příslušnost pomocí klasifikace ekonomických činností apod.). Hodnotitelé nejsou členy panelu. Hodnotitelé se mohou rekrutovat z řad panelistů hodnotících podle dosavadní Metodiky, hodnotitelů z ostatních funkčních a prověřených databází a expertů doporučených přímo RVVI s akcentem na významné zastoupení hodnotitelů ze zahraničí. Hodnotitelé v databázi mohou mít statut neplaceného experta a budou osloveni teprve ve chvíli, kdy do hodnocení bude přihlášen jim odpovídající výsledek.

3.7 Hodnotící proces a jeho náležitosti

Panel vede předseda, který koordinuje a monitoruje práci členů panelu a hodnotitelů, ale sám výstupy nehodnotí. Předseda panelu zodpovídá za harmonizaci úrovně navrhovaných hodnotitelů mezi obory tak, aby byla zajištěna jejich srovnatelná odborná úroveň.

Každý výstup předložený k recenznímu hodnocení bude hodnocen dvěma hodnotiteli. Hodnotitel jej spolu s vypracováním recenze zařadí do jednoho z pěti kvalitativních stupňů na kvalitativní stupnici.

Kvalitativní stupnice pro I. kategorii (zejména pro výsledky základního výzkumu, resp. výsledky publikační):

- (1): Výsledek, který je z hlediska originality, významu a obtížnosti získání na špičkové světové úrovni.
- (2): Výsledek, který je z hlediska originality, významu a obtížnosti získání na vynikající mezinárodní úrovni, ale nedosahuje nejvyšší úrovně excelence.
- (3): Výsledek, který je z hlediska originality, významu a obtížnosti získání mezinárodně uznávaný.
- (4): Výsledek, který je z hlediska originality, významu a obtížnosti získání národně uznatelný.
- (5): Výsledek, který nesplňuje standard národně uznatelné práce.

Kvalitativní stupnice pro II. kategorii (zejména pro výzkum aplikovaný a výsledky nepublikační):

- (1): Společenský dopad výsledku, ekonomický nebo jiný prokazatelný přínos výsledku na globální úrovni (s celosvětovým dopadem) a/nebo výborný (s mimořádným dopadem)
- (2): Společenský dopad výsledku, ekonomický nebo jiný prokazatelný přínos, resp. využití výsledku na mezinárodní úrovni a/nebo velmi dobrý
- (3): Společenský dopad výsledku, ekonomický nebo jiný prokazatelný přínos, resp. využití výsledku na národní úrovni a/nebo dobrý
- (4): Společenský dopad výsledku, ekonomický nebo jiný prokazatelný přínos, resp. využití výsledku dostatečný.

(5): Společenský dopad výsledku, ekonomický nebo jiný prokazatelný přínos, resp. využití výsledku nedostatečný.

V případech, kdy se zařazení výstupu na hodnotící škále oběma hodnotiteli liší právě o jeden kvalitativní stupeň (např. 1 vs. 2 nebo 2 vs. 3), rozhodne o jeho konkrétním zařazení do jednoho z pěti kvalitativních stupňů oborově příslušný člen panelu. V případě, kdy se zařazení výstupu oběma hodnotiteli liší o více než jeden kvalitativní stupeň (např. 2 vs. 4 nebo 1 vs. 3), oborově příslušný člen panelu zadá vypracování posudku třetímu hodnotiteli. Na základě všech tří posudků, ale i pokud se nepodaří z objektivních důvodů třetí posudek získat, o výsledném zařazení výstupu rozhodne oborově příslušný člen panelu. Pokud se nepodaří získat potřebné dva posudky na konkrétní výstup (tedy buď žádný posudek, nebo pouze jeden), o výsledném zařazení výstupu na hodnotící škále rozhodne oborově příslušný člen panelu.

Po zpracování bibliometrických ukazatelů pro jednotlivé výsledky hodnocené nástrojem 1 (bibliometrie) budou podklady (tj. včetně posudků jednotlivých výsledků hodnotiteli hodnocených nástrojem 2) agregovány na úroveň oborů a předány panelům pro analýzu, posouzení a zpracování odborného komentáře.

Obrázek 5: Hodnocení kvality vybraných výsledků

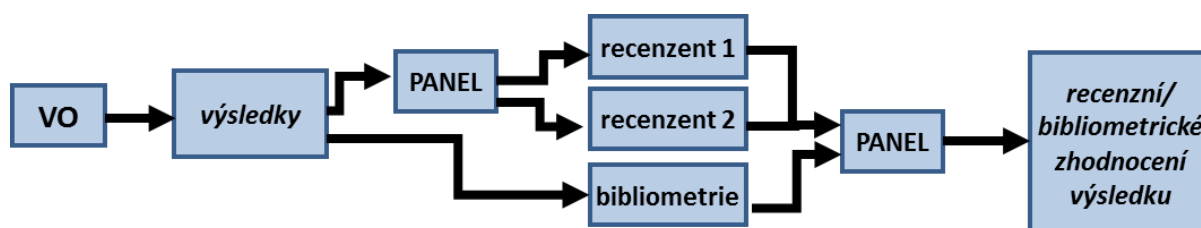

3.8 Zpráva za výzkumnou organizaci a za poskytovatele

Pro danou VO bude Sekcí VVI na základě zhodnocených výsledků a komentáře panelu vypracována stručná strukturovaná zpráva. Zpráva bude obsahovat přehled počtu výsledků podle jednotlivých stupňů hodnocení včetně odůvodnění, oborovou skladbu výsledků a shrnutí bibliometrických ukazatelů se souhrnným komentářem z úrovně panelu. Na základě zpráv za jednotlivé VO zpracuje Sekce VVI stručnou souhrnnou zprávu pro úroveň poskytovatele, jejíž součástí budou zprávy za jednotlivé VO. Tato zpráva bude podkladem pro jednání s poskytovateli.

Obrázek 6: Schéma tvorby Souhrnné zprávy

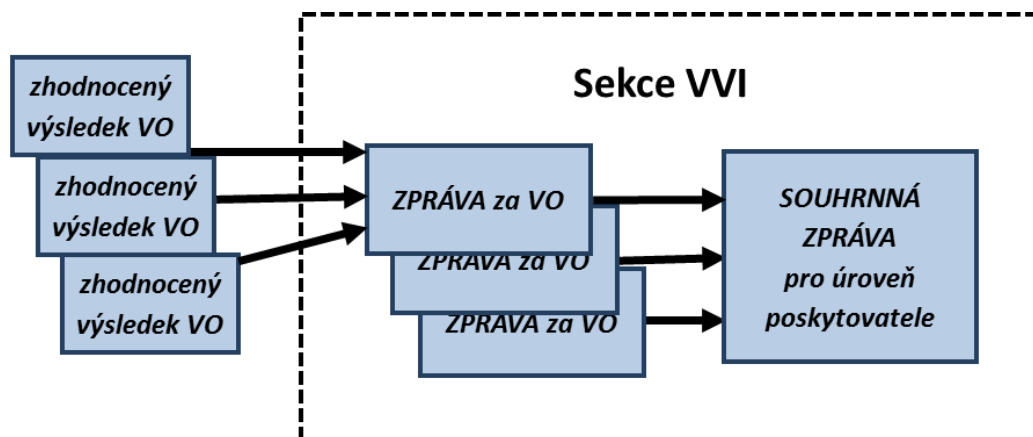

3.9 Ošetření podjatosti³

Pro posouzení nepodjatosti hodnocení se použije ustanovení § 21 odst. 1, věta 3. zákona č. 130/2002 Sb. přiměřeně:

“Členové komise nesmí být ve vztahu k předmětu veřejné soutěže ve výzkumu, vývoji a inovacích nebo k uchazečům podjati, zejména se nesmí podílet na zpracování projektu, nesmí mít osobní zájem na rozhodnutí o poskytnutí podpory určitému projektu a s uchazeči je nesmí spojovat osobní ani pracovní či jiný obdobný poměr.“

Podrobnější specifikace bude upravena ve Statutech a Jednacích řádech příslušných hodnotících orgánů v souladu se standardy závaznými pro hodnocení AV ČR a doporučeními IPn Metodika (viz Příloha 2).

³ Technický komentář je v příloze 2 Informace o řešení střetu zájmů v AV ČR a v IPn Metodice.

4. Implementace Metodiky 17+

Přechod na novou metodiku hodnocení odpovídající mezinárodním standardům bude postupně probíhat v letech 2017-2019 (implementační fáze) a bude zahrnovat na národní úrovni jednotlivé nástroje Modulů 1 i 2.

Mezi poskytovateli a jednotlivými částmi systému existují významné rozdíly v připravenosti k provedení kompletního hodnocení. Této skutečnosti je implementace Metodiky17+ přizpůsobena a je na příslušných místech zdůrazňována. AV ČR kompletní hodnocení již provedla, další kompletní hodnocení očekává v roce 2020. V segmentu rezortů bude kompletní hodnocení provedeno v letech 2017, respektive 2018. V segmentu VŠ bude od roku 2017 kompletní hodnocení postupně budováno a bude dokončeno do roku 2020.

Tabulka 2: Implementace Metodiky 17+

Gesce		2017	2018	2019	2020
RVVI/ Sekce	publikační výsledky (bibliometrizovatelné)	Všechny výsledky <ul style="list-style-type: none"> • bibliometrická analýza vyhodnocená domácími panely (podle M2) 	viz 2017	Vybrané výsledky <ul style="list-style-type: none"> • zahraniční panely + vzdálené recenze • kritérium hodnocení přínos k poznání (podle M1) Všechny výsledky <ul style="list-style-type: none"> • bibliometrická analýza vyhodnocená zahraničními panely (podle M2) 	viz 2018
	aplikované výsledky (publikační i nepublikační)	Vybrané výsledky <ul style="list-style-type: none"> • domácí panely + vzdálené recenze (domácí hodnotitelé) • kritérium hodnocení: společenská relevance • klíč výběru - vazba na RVO se stanoveným minimem pro VO/ fakultu zpřesnit ve vztahu k nepublikačním výsledkům 	viz 2017	Vybrané výsledky <ul style="list-style-type: none"> • zahraniční/domácí panely + vzdálené recenze (zahraniční/ domácí hodnotitelé) • kritérium hodnocení: společenská relevance (podle M1) 	viz 2018
	publikační výsledky (nebibliometrizovatelné)	Vybrané výsledky <ul style="list-style-type: none"> • kritérium: přínos k poznání • klíč výběru - vazba na RVO se stanoveným minimem pro VO/ fakultu doplní a připraví podle úspěšnosti v dosavadním Pilíři II a Podpilíři I KHV Všechny výsledky <ul style="list-style-type: none"> • Rada předloží vládě doplněk M17+ do 30. 6. 2017 řešící otázku verifikace/evidence výstupů SHV 	Vybrané výsledky <ul style="list-style-type: none"> • domácí panely + vzdálené recenze (domácí a zahraniční hodnotitelé) • kritérium hodnocení: přínos k poznání Všechny výsledky Viz dle doplňku M17+	Vybrané výsledky <ul style="list-style-type: none"> • zahraniční panely + vzdálené recenze • kritérium hodnocení přínos k poznání (Podle M1) Všechny výsledky Viz dle doplňku M17+	viz 2018
VŠ		-	M2 (zbytek)	M3-M5	M3-M5
AVČR		Klastrování ústavů podle kompletního hodnocení 2016	-	-	-
Rezorty		M2-M5 (část resortů)	M2-M5 (zbytek resortů)	-	-

Rok 2017

Základem hodnocení na národní úrovni v roce 2017 bude hodnocení kvality výsledků výzkumných organizací za rok 2016. Budou ustaveny hodnotící panely národních expertů v jednotlivých oborech v oborové struktuře OECD (Frascati Manual). Pro všechny výsledky z RIV, pro které je bibliometrie

vhodným nástrojem hodnocení, bude vypracována bibliometrická analýza všech časopiseckých výstupů s použitím mezinárodních databází a bibliometrických nástrojů (podle Modulu 2). Bude vytvořen kvalitativní profil výstupů jednotlivých VO, které budou rozřazeny do kvartilů podle oborového AIS (Article Influence Score, Web of Science) příslušného odborného periodika. Zvláště budou postiženy výstupy v prvním decilu daného oboru podle AIS. Analogicky bude postupováno v případě výstupů indexovaných v databázi Scopus podle SJR (Scimago Journal Rank). Bibliometrické profily zároveň vyjádří podíl dané VO na všech špičkových výsledcích (podle AIS či jiných v daném oboru vhodných indikátorů kvality) v daném oboru v ČR, případně v daném segmentu (VŠ, AV ČR). Tato vícedimenzionální bibliometrická zpráva bude prověřena oborovým panelem, který upraví chyby slepé bibliometrie. Hodnotící panel posoudí na základě bibliometrických podkladů kvantitu a kvalitu publikačních výstupů a jeho zpráva bude sloužit jako vodítko pro poskytovatele a VO pro jejich vnitřní kontrolu kvality.

Ve vybraných oborech a pro vybrané instituce, kde je to vhodné a technicky možné, budou dále vyvíjeny statistiky nabízející benchmark analogicky připravené bibliometrické analýzy výstupů vhodné zvolené srovnávací zahraniční VO či pracoviště (prestižní evropská vysoká škola, vybraný ústav společnosti Maxe Plancka, srovnatelný ústav aplikovaného výzkumu, apod.). Tato srovnání bude opět ve své zprávě shrnovat panel.

Pro ty obory, kde je bibliometrie nedokonalým nebo zcela nepoužitelným nástrojem hodnocení, tj. v oborech, kde mezinárodní databáze postihují jen malou část vědeckých výsledků registrovaných v IS VaV (většina oborů SHV, matematika atd., a pro výsledky aplikovaného výzkumu budou hodnoceny vybrané výsledky, které VO do hodnocení přihlásí). Výsledky bude hodnotit příslušný národní oborový panel složený jak z akademických pracovníků tak odborníků z aplikovaného výzkumu a odborníků z praxe s využitím vzdálených recenzí. Výstupem bude zařazení vybraných výsledků na příslušné škálovací stupnici a to pro publikační výsledky a výsledky aplikovaného výzkumu zvláště.

Bude vypracována ad hoc analýza dopadů Metodiky 2013-2016 na publikační nebibliometrizovatelné výsledky zejména SHV oborů, která bude doplňkovým podkladem pro další hodnocení těchto oborů. Na analýze bude spolupracovat Sekce VVI, KHV a nově zřizovaný poradní orgán RVVI pro SHV obory.

Rok 2018

Hodnotit se budou výsledky za rok 2017 a nebibliometrizovatelné výsledky za rok 2016 a 2017. Hodnocení bude prováděno analogicky jako v roce 2017. Navíc budou domácím panelem s využitím NÁSTROJE 2: vzdálené recenze (domácí/zahraníční hodnotitelé) hodnoceny podle KRITERIA I přínos k poznání nebibliometrizovatelné výsledky (za rok 2016 a 2017). Výstupem bude zařazení vybraných výsledků na příslušné škálovací stupnici.

Po dobu platnosti zákona č. 130/2002 Sb. předepisujícího každoroční hodnocení výsledků všech VO bude podoba hodnocení na národní úrovni podle roku 2018 zachována jako forma každoročního hodnocení výsledků.

Rok 2019

V tomto roce budou všechny VO poprvé zhodnoceny plným Modulem 1 a NÁSTROJEM 1 bibliometrická analýza podle Modulu 2. Mezinárodními panely a dominantně zahraničními

posuzovateli budou zhodnoceny vybrané výstupy všech VO za období 2014-2018 a rozřazeny podle kvality podle příslušných škálovacích stupnic. Počet vybraných výsledků bude určen podle RVO a s přihlédnutím k oborovým specifikám a po zhodnocení zkušeností s klíčem pro výběr za roky 2017-2018. Pětileté období je zvoleno proto, že se jedná o zahraniční hodnocení, na základě kterého dojde ke škálování VO. Panely budou mít k dispozici i výsledky hodnocení z let 2017 a 2018.

5. Principy financování v implementačním období

Rozdělení prostředků na institucionální financování rozvoje výzkumných organizací (prostředky na dlouhodobý koncepční rozvoj výzkumných organizací, RVO) se rozdělí na dvě složky: stabilizační (základna) a motivační (nárůst), viz obrázek 7.

5.1 Fixace základny

Základna. Tyto prostředky jsou založeny na fixaci až 100 % rozdělení RVO podle *Metodiky hodnocení výsledků výzkumných organizací a hodnocení výsledků ukončených programů platné pro léta 2013 – 2016*, schválené usnesením vlády ze dne 19. 6. 2013 č. 475, ve smyslu usnesení vlády ze dne 16. 4. 2014 č. 250 a usnesení vlády ze dne 29. července 2015 č. 605 (dále jen „*Metodika*“) v souladu s vládou schváleným návrhem. Institucionální prostředky typu RVO budou zafixovány na úroveň výzkumných organizací. Tento postup respektuje stávající legislativní úpravu podle zákona č. 130/2002 Sb. V souladu s §7 odst. 7 zákona přitom dále platí, že „poskytovatel může výši podpory upravit podle podrobnějšího hodnocení používajícího mezinárodně uznávaných metodik, které společně s výsledky podrobnějšího hodnocení a pravidly úpravy podpory před jejím poskytnutím zveřejní.“

5.2 Způsob rozdělování přírůstku podpory na základě hodnocení

Nárůst. Další prostředky minimálně v rozsahu daném meziročním nárůstem RVO budou rozděleny na základě hodnocení. Výsledkem hodnocení bude rozdělení výzkumných organizací dle kvality výzkumu do 4 skupin, A, B, C, D, podle kterého budou jednotlivým VO diferencovaně přidělovány prostředky (tj. indexy nárůstu RVO/organizace).

Obrázek 7: Schéma rozdělení RVO

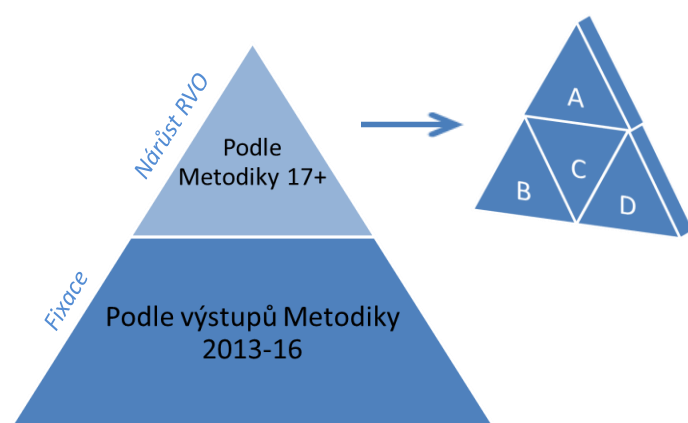

Vláda schválila *Návrh výdajů SR VaVal na rok 2017 se střednědobým výhledem na léta 2018 a 2019 a dlouhodobým výhledem do roku 2021* podle návrhu RVVI z 315. zasedání dne 6. 5. 2016, který počítá s pravidelným růstem RVO. Na základě usnesení vlády ze dne 30. 5. 2016 č. 477 dojde k nárůstům

(4,5 % v roce 2017, 6 % v roce 2018, 10 % v roce 2019) alokovaným na úroveň poskytovatele podle následující tabulky.

Tabulka 2: Institucionální výdaje na Rozvoj výzkumných organizací (RVO) - navýšení v letech 2017-2019 schválené usnesením vlády č. 477 ze dne 30. 5. 2016 (v Kč)

Rozpočtová kapitola	2016 dle zákona č. 400/2015 o SR	navýšení oproti rozpočtu 2016		
		2017 navýšení dle usn. vl. č. 477/2016	2018 navýšení dle usn. vl. č. 477/2016	2019 navýšení dle usn. vl. č. 477/2016
MO	85 913 000	3 865 000	5 253 000	8 576 000
MV	60 675 000	2 730 000	3 710 000	6 058 000
MPO	214 980 000	9 671 000	13 144 000	21 463 000
MZe	391 377 000	17 607 000	23 929 000	39 074 000
MŠMT RVO(1)*	5 770 877 000	251 500 902	341 835 426	558 103 352
MŠMT RVO(2)**	-180 386 539	0	0	0
MK	84 880 000	3 819 000	5 159 000	8 474 000
MZd	637 079 000	28 660 000	38 952 000	63 603 000
AV ČR	3 401 674 000	153 032 000	207 983 000	339 610 000
MD	14 672 854	660 092	895 044	1 467 285
MPSV	9 547 859	429 532	582 419	954 786
MZV	9 530 993	428 773	581 390	953 098
MŽP	146 634 833	6 596 701	8 944 721	14 663 479
Celkem	10 647 455 000	479 000 000	650 969 000	1 063 000 000
navýšení (%)***		4,50%	6,11%	9,98%

Poznámky: MD, MPSV, MZV, MŽP v r. 2016 - částky alokované pod MŠMT, schválen jejich převod na uvedené kapitoly od r. 2017 vč. navýšení.

* MŠMT RVO(1): objem RVO v r. 2016 obsahující částku pro MD, MPSV, MZV a MŽP alokovanou pod MŠMT (tj. obsahující objem MŠMT RVO(2)).

** MŠMT RVO(2): objem RVO v r. 2016 pro MD, MPSV, MZV a MŽP alokovaný pod MŠMT.

*** Navýšení (%): představuje navýšení RVO proti rozpočtu r. 2016.

Postup fixace a přerozdělení nárůstů podle M17+ je diferencován:

- **AV ČR** provedla kompletní hodnocení podle vlastní metodiky, výchozí částky může svým VO fixovat ve výši 100% a nárůsty přerozdělit v souvislosti s členěním svých organizací do A, B, C, D již od roku 2017.
- **REZORTY** předpokládají provést kompletní hodnocení ve spolupráci s RVVI/Sekcí VVI podle M17+ v letech 2017 nebo 2018, nárůsty lze tedy přerozdělovat v závislosti na členění jejich organizací do A, B, C, D⁴ již od roku 2018 a 2019.
- U **VŠ** je výše fixace a způsob přerozdělení nárůstů v tomto segmentu pro rok 2017 a 2018 v současnosti předmětem jednání s tím, že pro fixaci mohou být využity výsledky tzv. Hodnocení 2015 a Hodnocení 2016 podle doposud platné metodiky. Vzhledem k postupnému náběhu dalších modulů a zvyšování robustnosti a kvality hodnocení může být přistoupeno k více diferencovanému přerozdělování nárůstů počínaje rokem 2019.

⁴ Podrobnosti jsou v kapitole 5.1.

6. Projednání výsledků hodnocení s poskytovatelem

6.1 Projednání kompletního hodnocení s poskytovatelem

Výsledkem kompletního hodnocení pomocí všech modulů v pětiletých cyklech je zařazení VO na následující škále:

A: Vynikající (excellent) VO

- Ve výzkumných parametrech globálních oborů mezinárodně kompetitivní instituce a/nebo instituce se silným inovačním potenciálem a vynikajícími výsledky aplikovaného výzkumu a/nebo instituce naplňující vynikajícím způsobem svěřenou misi.

B: Velmi dobrá (very good) VO

- Instituce vyrovnané kvality s výbornými výsledky výzkumu, dostatečným inovačním potenciálem a/nebo významnými výsledky aplikovaného výzkumu, výsledky VaVal odpovídají účelu zřízení

C: Dobrá (good) VO

- Dobrá instituce, poněkud nevyrovnané kvality, v některých parametrech základního a/nebo aplikovaného výzkumu dosahující výborné výsledky a/nebo instituce, která průměrně naplňuje účel zřízení.
- VO se strategií a snahou odstraňovat slabé stránky a nedostatky.

D: Průměrná až podprůměrná (average to below average) VO

- Instituce v převážné většině parametrů základního a/nebo aplikovaného výzkumu průměrná až podprůměrná a/nebo instituce, která nedostatečně naplňuje účel zřízení.
- VO s řadou slabých stránek a nedostatků a omezenou snahou je odstraňovat.

Jednání o škálování VO se zúčastní:

- zástupci poskytovatele
- zástupci RVVI/Sekce VVI
- (místo)předsedové panelů/experti (po dohodě s poskytovatelem)

Zúčastnění se vyjadřují k tomu, zda VO v daném rezortu splňuje kritéria pro daný stupeň škály podle souhrnu každoročních hodnocení za uplynulé období prováděných na národní úrovni a na základě kompletních hodnocení zpracovaných pro jednotlivé segmenty VaVal. Při svém rozhodnutí budou zúčastnění vycházet ze *Souhrnných zpráv pro úroveň poskytovatele* za uplynulé období, názoru expertů a stanoviska poskytovatele. Výsledné hodnocení tedy bude zohledňovat jak dosažené výsledky, tak i misi VO a její roli v systému VaVal (viz Obr. 8).

O výsledku hodnocení VO se zpracuje protokol, ve kterém se uvedou základní identifikační údaje podkladů, jak byla hodnocena a s jakým výsledkem, včetně odůvodnění. Výsledek hodnocení a doporučení z něho vyplývající bude projednán s vedením hodnocené VO. Zúčastnění se vyjadřují k tomu, zda VO navržený kvalitativní stupeň naplňuje.

Výsledky jednání jsou schvalovány RVVI v souladu s aktuálně platným zněním zákona 130/ 2002 Sb. Po schválení jsou výsledky s příslušným zdůvodněním zveřejněny.

Obrázek 8: Projednání výsledku hodnocení s poskytovatelem – kompletní hodnocení po pětiletých cyklech se zapojením všech modulů

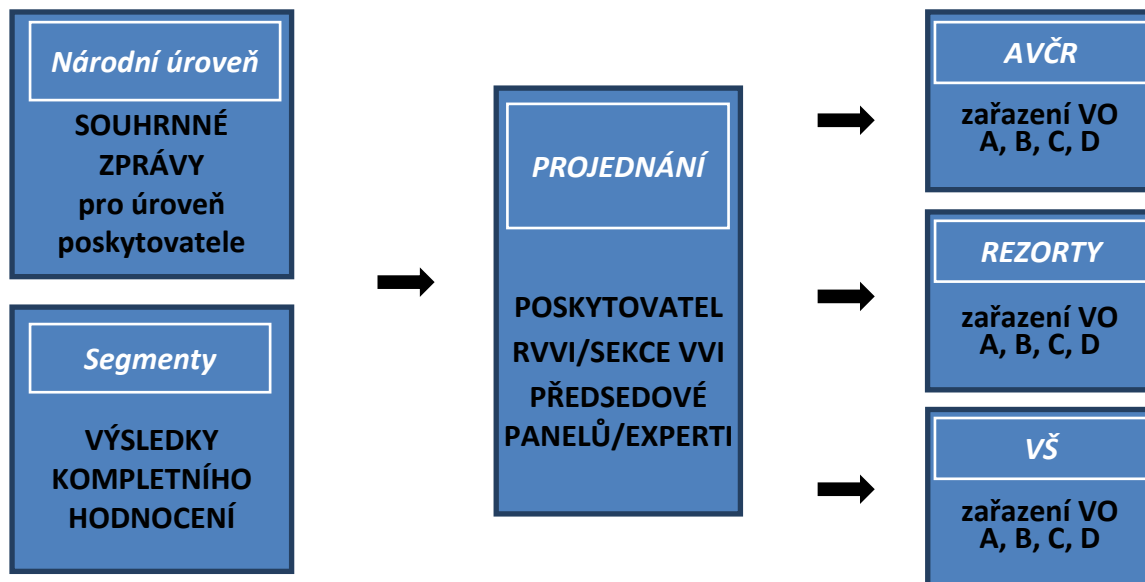

6.2 Každoroční projednání hodnocení na národní úrovni s poskytovatelem

Po dokončení kompletního hodnocení v příslušném segmentu bude každoroční hodnocení zajišťované RVVI/Sekcí VVI sloužit pouze k průběžnému monitoringu a k přijímání příslušných opatření, avšak nebude prováděna revize členění organizací do skupin A, B, C, D. Výjimkou je hodnocení v implementačním období 2017 – 2019 (viz kapitola 4), neboť již hodnocení 2017 bude navrhnout informativní škálování VO, které může být změněno podle výsledků hodnocení 2018 a zejména podle mezinárodního hodnocení 2019 (viz Obr. 9).

Jednání se tedy bude vztahovat k výchozímu dělení VO do skupin A, B, C, D podle kompletního hodnocení v pětiletých cyklech. Zúčastnění se vyjadřují k tomu, zda VO v daném rezortu tento kvalitativní stupeň meziročně naplňují podle hodnocení na národní úrovni. Zásadním podkladem jednání jsou zároveň výstupy z předchozích každoročních hodnocení vybraných výsledků spadajících do daného mezidobí mezi kompletními hodnoceními. Dále sledují trendy a doporučují případné změny a opatření. Při svém rozhodnutí bude vycházet ze *Souhrnné zprávy pro úroveň poskytovatele*, názoru expertů a stanoviska poskytovatele. Výsledné hodnocení tedy bude zohledňovat jak dosažené výsledky, tak i misi VO a její roli v systému VaVal.

Jednání se zúčastní:

- zástupci poskytovatele,
- zástupci RVVI/Sekce VVI,
- (místo)předsedové panelů / experti (po dohodě s poskytovatelem).

O výsledku hodnocení VO se zpracuje protokol, ve kterém se uvedou základní identifikační údaje podkladů, jak byla VO hodnocena a s jakým výsledkem, včetně odůvodnění. Výsledek hodnocení a doporučení z něho vyplývající bude projednán s vedením hodnocené VO.

Výsledky jednání jsou schvalovány RVVI každoročně v souladu s aktuálně platným zněním zákona 130/ 2002 Sb. Po schválení jsou výsledky s příslušným zdůvodněním zveřejněny.

Obrázek 9: Projednání hodnocení s poskytovatelem – každoroční hodnocení

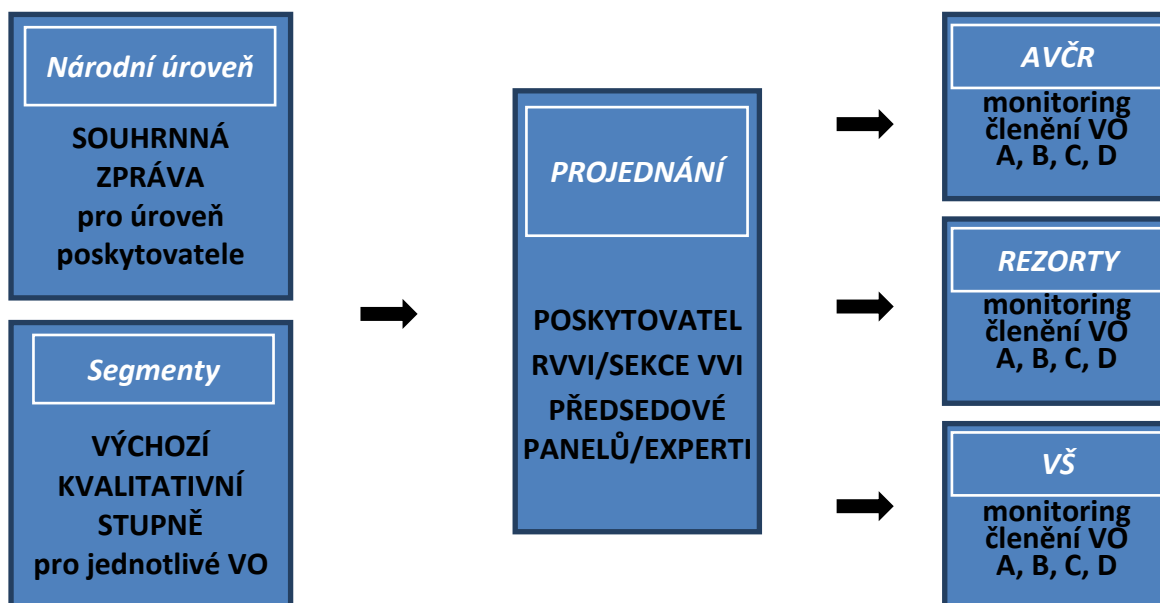

6.3 Každoroční projednání hodnocení s poskytovatelem v implementační fázi

V implementační fázi, tj. v období, než proběhne kompletní zhodnocení všemi moduly, se z hlediska procesu postupuje obdobně jako při standardním každoročním hodnocení (viz kapitola 6.2) s tím rozdílem, že hodnocení bere v potaz odlišnou počáteční situaci v jednotlivých segmentech VaVal:

AV ČR

Výchozí kvalitativní stupeň bude k dispozici u segmentu ústavů AVČR, kde bude koncem roku 2016 dokončeno podrobné hodnocení.

Rezorty

Podrobné hodnocení provedlo MVČR, ostatní rezorty plánují dokončit kompletní hodnocení v souladu s Metodikou 17+ v letech 2017 a 2018. V implementačním období se bude při jednání na základě dostupných podkladů a hodnocení shrnutého v kapitole 4 navrhnout členění VO na indikativní kvalitativní stupně A', B', C', D', pokud nebude kompletní hodnocení v rezortech ukončeno.

VŠ

Pro segment VŠ se počítá s postupným náběhem jednotlivých modulů hodnocení do roku 2020.

V implementačním období se bude navrhovat členění VO na indikativní kvalitativní stupně A', B', C', D', které zohledňuje, že škálování není učiněno na základě kompletního hodnocení všemi moduly, ale pomocí postupné kumulace každoročních hodnocení na národní úrovni a režimu postupného náběhu ostatních modulů.

Škálování v implementačním období, kdy se k hodnocení na národní úrovni využijí pouze vybrané indikátory Modulů 1 a 2, je považováno za indikativní a bude sloužit zejména VO ke zjištění kvality jejich vybraných výsledků v národním měřítku. Indikativní zařazení z roku 2017 se může na základě hodnocení v roce 2018 a zejména podle mezinárodního hodnocení kompletních Modulů 1 a 2 v roce 2019 změnit.

Výsledky jednání jsou schvalovány RVVI každoročně v souladu s aktuálně platným zněním zákona 130/2002 Sb. Po schválení jsou výsledky s příslušným zdůvodněním zveřejněny.

6.4 Financování

Do jednání o rozpočtu pro jednotlivé kapitoly vstupují:

- roční zpráva za kapitolu, zpracovaná poskytovatelem,
- *Souhrnné zprávy pro úroveň poskytovatele* zpracované Sekcí VVI,
- předchozí zařazení jednotlivých VO do kvalitativních kategorií,
- NP VaVal,
- rezortní koncepce, případně RIS 3.

Konečné rozhodnutí o přidělení institucionální podpory jednotlivým VO je na zodpovědnosti poskytovatele v souladu se zákonem č. 218/2000 Sb. Zvýšením počtu podporovaných VO nezískává příslušný poskytovatel nárok na zvýšení podpory na dlouhodobý koncepční rozvoj výzkumných organizací pro svoji rozpočtovou kapitolu.

7. Hodnocení v segmentu vysokých škol

7.1 Postup hodnocení

- 1) Podmínkou pro vstup do hodnocení je, aby byla příslušná VŠ zapsána v „Seznamu výzkumných organizací“, jehož správcem je MŠMT podle § 33a zákona č. 130/2002 Sb.,⁵ ke dni vydání výzvy vysokým školám k předložení podkladů pro poskytnutí podpory (dále jen „podklady“) se stanovenými náležitostmi, b) spadají do jeho působnosti v souladu s § 4 odst. 2 písm. a) zákona č. 130/2002 Sb. a předloží všechny podklady úplné a ve stanoveném termínu; v případě zjištěných nedostatků podkladů hodnotí ty vysoké školy, které je na výzvu poskytovatele odstraní.
- 2) Vysoké školy budou vyzvány k předložení sebeevaluační zprávy ve struktuře modulů 3-5 a dalších podkladů, které umožňují hodnocení ve všech modulech. V modulu Strategie a koncepce bude důležitým indikátorem, jak VŠ provádí vlastní hodnocení, zda má ustaven mezinárodní poradní orgán a jak zajišťuje rozvoj lidských zdrojů. Hodnocenou jednotkou je jednotka vysoké školy typu fakulta, nebo skupiny fakult či ústavů.
- 3) Podklady se hodnotí ve fázích:
 - a) úplnost žádosti a údajů podle § 14 odst. 3 zákona č. 218/2000 Sb.,
 - b) hodnocení sebeevaluační zprávy „peer review“ ve spolupráci s MŠMT a s pomocí odborného poradního orgánu. Složení odborného poradního orgánu bude zveřejněno před zahájením hodnocení.
 - c) v případě, že sebeevaluační zpráva vysoké školy není schválena, vysoká škola ji přepracuje a zpráva je znovu zhodnocena.
- 4) Hodnocení podle bodu 3 může být doplněno posouzením stavu hodnocené fakulty, skupiny fakult nebo vysokoškolského ústavu na místě.
- 5) Po pěti letech od hodnocení fakulty, skupiny fakult či ústavů vysoké školy se provede další hodnocení. Při každém dalším hodnocení se hodnotí také vývoj (pokrok) hodnocené organizační jednotky od předcházejícího hodnocení. Jako jeden z podkladů se použijí výsledky ročních hodnocení.

7.2 Přidělení kvalitativních stupňů

- Základní kvalitativní stupeň A, B, C, D je přidělen na základě pětiletého kompletního hodnocení v letech 2020, 2025, 2030 atd.
- Každoroční hodnocení na národní úrovni je monitoringem plnění kvalitativního stupně přiděleného při posledním kompletním hodnocení.
- Před prvním kompletním hodnocením, tj. v letech 2017-2019, se přidělují indikativní stupně A', B', C', D' na základě hodnocení na národní úrovni a postupného náběhu ostatních modulů (viz Schéma Harmonogram VŠ).

⁵ V roce 2017 ke dni 1. července 2017, kdy nabývá účinnosti § 33a zákona č. 130/2002 Sb. Do té doby se použije seznam výzkumných organizací, uveřejněný na stránkách www.vyzkum.cz.

7.3 Projednání výsledku hodnocení

O výsledku hodnocení každé hodnocené vysoké školy se zpracuje protokol, ve kterém se uvedou základní identifikační údaje podkladů, jak byla hodnocena a s jakým výsledkem, včetně odůvodnění. Výsledek hodnocení a doporučení z něho vyplývající je projednán s vedením hodnocené vysoké školy. Zúčastnění se vyjadřují k tomu, zda vysoká škola navržený kvalitativní stupeň naplňuje. Závěry hodnocení jsou rovněž předány k využití Národnímu akreditačnímu úřadu.

8. Hodnocení v segmentu rezortů

M2017+ rezorty (Příloha 1) je předpisem, který stanovuje minimální rozsah, podmínky a kritéria hodnocení, která příslušný poskytovatel v souladu s Metodikou 17+ specifikuje, popř. rozšíří, podle zaměření výzkumných organizací (dále jen „VO“), které institucionálně podporuje. *M2017+ rezorty* je tedy společná metodika poskytovatelů institucionální podpory na RVO, kterou poskytovatelé dopracují a specifikují dle svého zaměření a potřeb s tím, že principy hodnocení nesmí měnit. M2017+ využívá všech zkušeností z dosavadních hodnocení institucionální podpory od r. 1999 (od hodnocení výzkumných záměrů až po Metodiku 2013-16), podnětů IPn Metodiky, výsledků hodnocení pracovišť AV ČR 2015, mezinárodních zkušeností a dalších zdrojů. M2017+ současně poprvé propojuje dvě dosud nezávisle probíhající hodnocení – hodnocení výsledků VO prováděné RVVI/Sekce VVI a hodnocení dlouhodobé koncepce rozvoje VO, které v rámci posuzování podkladů pro poskytnutí podpory provádí poskytovatel podle zákona č. 218/2000 Sb., o rozpočtových pravidlech a o změně některých souvisejících zákonů (rozpočtová pravidla), ve znění pozdějších předpisů (dále jen „zákon č. 218/2000 Sb.“).

8.1 Cíle hodnocení

Cíl hodnocení výzkumných organizací a jejich výsledků je stanoven zákony č. 130/2002 Sb. a 218/2000 Sb. Je jím zejména poskytování institucionální podpory na RVO v souladu s platnými předpisy, získávání informací pro řízení systému výzkumu, vývoje a inovací v ČR jako celku, informací pro plnění úloh poskytovatelů a pro dlouhodobé řízení VO jejich managementem.

Poskytovatel hodnotí všechny výzkumné organizace, které:

- a) jsou uvedeny v informačním systému veřejné správy „Seznam výzkumných organizací“, jehož správcem je MŠMT podle § 33a zákona č. 130/2002 Sb., ke dni vydání výzvy VO k předložení podkladů pro poskytnutí institucionální podpory na RVO (dále jen „podklady“) se stanovenými náležitostmi,
- b) spadají do působnosti daného poskytovatele institucionální podpory v souladu s § 4 odst. 2 písm. a) zákona č. 130/2002 Sb.,
- c) předloží všechny podklady úplné a ve stanoveném termínu; v případě zjištěných nedostatků podkladů hodnotí ty VO, které je na výzvu poskytovatele odstraní ve lhůtě 14 kalendářních dnů.

8.2 Pětiletý hodnotící cyklus poskytovatelů a vztah ke každoročnímu hodnocení výsledků VO

Poskytovatel po zhodnocení dlouhodobé koncepce rozvoje VO v roce 2017 specifikující účel dotace, v dalších pěti letech sleduje její plnění s využitím každoročně RVVI/Sekce VVI prováděného hodnocení výsledků VO. V roce 2022 nejprve vyhodnotí splnění předchozí dlouhodobé koncepce rozvoje VO

v letech 2018 - 2022 a s využitím výsledků tohoto hodnocení návazně hodnotí dlouhodobou koncepci rozvoje VO na dalších pět let. Výsledky vstupního a závěrečného hodnocení poskytovatel zveřejní.

Harmonogram hodnocení VO v segmentu rezortů ukazuje, že první cyklus hodnocení bude realizován v roce 2017. K tomu je připravena podrobná metodika hodnocení, která je součástí toho materiálu jako Příloha 1.

8.3 Podklady pro hodnocení

Tato část charakterizuje podklady pro hodnocení podle kritérií, které jsou v souladu s navrhovanými moduly Metodiky 17+, které musí být při specifikaci příslušnými poskytovateli dodrženy.

1. Minimální doba existence VO jako právnické osoby 5 let⁶; v případě sloučení, splnutí nebo rozdělení VO se do lhůty 5 let započítává pro její právní nástupce, příslušná doba existence původní VO.
2. Soulad požadované institucionální podpory na RVO s evropskými předpisy o výzkumných organizacích jako příjemcích státní podpory, zejm. s body 17 až 23 čl. 2.1 Rámce pro státní podporu výzkumu, vývoje a inovací (2014/C 198/01).
3. Dlouhodobou koncepcí rozvoje VO dokládá daná VO účel dotace – obsahuje tedy především údaje nezbytné pro její posouzení (na rozdíl od hodnocení výsledků VO v uplynulých pěti letech prováděného RVVI/Sekce VVI je tedy primárně zaměřena na budoucí období). Následující údaje jsou společným minimem pro dlouhodobou koncepci rozvoje VO všech poskytovatelů, kterou příslušný poskytovatel specifikuje pro VO v jeho působnosti.
 1. Základní identifikační údaje (název dokumentu, název VO, období).
 2. Souhrnná část
 - i) historie a současnost VO – základní informace,
 - ii) celkový cíl koncepce za celou VO a jeho vazby na koncepci poskytovatele,
 - iii) institucionální prostředky na RVO požadované VO celkem a v členění po jednotlivých letech a podle způsobilých nákladů (podle § 2 odst. 2 písm. k) zákona č. 130/2002 Sb.),
 - iv) další zdroje pro rozvoj výzkumu VO (účelová podpora, prostředky z fondů ESIF a jiných strukturálních fondů, zahraniční zdroje, prostředky ze smluvního výzkumu apod.),
 - v) mezinárodní a národní spolupráce VO, spolupráce s uživateli výsledků výzkumu,
 - vi) další specifické výzkumné aktivity VO a aktivity s nimi související (vzdělávání, odborné činnosti apod.).
 3. Oblasti výzkumu zajišťované jednotlivými výzkumnými týmy VO v členění
 - vii) název oblasti,
 - viii) dílčí cíl koncepce na léta 2018 – 2022 pro danou oblast a kontrolovatelné cíle pro jednotlivé roky,
 - ix) složení týmu zajišťujícího oblast (jméno pracovníka VO popř. studenta a jeho úvazek),

⁶ Poskytovatel může v odůvodněných případech tuto dobu zkrátit.

-
- x) nejvýznamnější výsledky v oblasti uplatněné v předchozích pěti letech
 - xi) předpokládané výsledky oblasti a doba jejich uplatnění v období 2018 – 2022.

9. Hodnocení AV ČR

9.1 Současný stav

Jedním z nejdůležitějších úkolů vedení AV ČR a pracovišť AV ČR je trvalý důraz na zvyšování kvality vědecké a odborné činnosti, zapojování pracovišť do mezinárodní vědecké činnosti a kvalitní naplňování dalších funkcí AV ČR daných příslušnými legislativními předpisy. Ke zjištění úrovně řešení tohoto úkolu organizuje vedení AV ČR pravidelné hodnocení svých pracovišť od počátku existence AV ČR v roce 1993. Tato hodnocení slouží také k diferencovanému institucionálnímu financování pracovišť AV ČR.

O provedení hodnocení výzkumné a odborné činnosti pracovišť AV ČR za léta 2010–2014 rozhodla Akademická rada AV ČR dne 6. října 2014 po široké diskusi, včetně diskuse na půdě Vědecké rady AV ČR. Komplexní hodnocení výzkumné a odborné činnosti pracovišť AV ČR za léta 2010 – 2014 bylo realizováno v roce 2015. V roce 2016 jsou jeho závěry k dispozici. V debatách na úrovni RVVI/Sekce VVI je diskutována jejich využitelnost pro řízení systému VaVal na národní úrovni.

9.2 Cíle, principy a obsah hodnocení

Akademická rada AV ČR stanovila tři hlavní cíle tohoto hodnocení:

1. Získání kvalitativních a kvantitativních informací o postavení vědy v AV ČR v období 2010–2014 v národním, evropském a světovém kontextu.
2. Získání informací pro strategické řízení AV ČR jako celku, včetně financování pracovišť jako jednoho z dílčích aspektů řízení.
3. Zprostředkování nezávislého a srovnatelného hodnocení a zpětné vazby pro řízení jednotlivých pracovišť AV ČR a týmů.

Náležitosti hodnocení byly upraveny v aktuálně platném dokumentu „Základní principy Hodnocení výzkumné a odborné činnosti pracovišť AV ČR za léta 2010–2014“, který schválila Akademická rada AVČR.

Hodnocení prováděné v souladu s těmito principy plně vyhovuje minimálním standardům hodnocení všech modulů požadovaných pro hodnocení pro II. úroveň řízení. Je zároveň rozpracováno do detailu, nutného pro III. úroveň řízení, když poskytuje strukturované informace až pro úroveň týmů jednotlivých VO.

9.3 Budoucí vývoj

Je diskutováno užší propojení hodnocení z úrovně RVVI/Sekce VVI s hodnocením na úrovni AVČR, sdílení informací, spolupráce při zpracování dat (otázka využití informačního systému ASEP pro

hodnocení v rámci Metodiky 17+), míra přiměřeného využívání závěrů hodnocení až po případnou možnost aktivní spoluúčasti v hodnotících procesech.

Po dobu platnosti zákona 130/2002 Sb. o podpoře výzkumu, experimentálního vývoje a inovací z veřejných prostředků a o změně souvisejících zákonů (zákon o podpoře výzkumu, experimentálního vývoje a inovací), ve znění pozdějších předpisů předepisujícího povinnost každoročního hodnocení výsledků všech VO, je dále vyžadována účast AVČR na národní úrovni hodnocení VaVal, tak jak je specifikována v příslušných částech tohoto materiálu.

Další kolo komplexního hodnocení je AVČR plánováno pro rok 2020, kdy bude dokončeno i komplexní hodnocení VŠ podle všech navržených modulů.

10. Hodnocení programů účelové podpory

Hodnocení programů je samostatná disciplína hodnocení. Jejím charakteristickým znakem je, že hodnocení programu v každé jeho fázi (před vyhlášením, po ukončení, případně v době trvání programu) musí přesně odpovídat zaměření daného programu.

Vláda vycházela z tohoto pohledu a schválila Základní principy přípravy a hodnocení programů a skupin grantových projektů výzkumu, vývoje a inovací usnesením č. 531 ze dne 13. května 2015.

Přesné podmínky hodnocení každého programu (harmonogram, způsob hodnocení, metody hodnocení), včetně vhodných indikátorů, pomocí nichž bude možné zhodnotit míru splnění cílů, je třeba uvádět jako součást každého nově schvalovaného programu účelové podpory a stanovovat je s ohledem na výše uvedené Základní principy v kontextu daného programu.

Do připravovaného usnesení k materiálu budou zapracovány následující skutečnosti:

Programy schvalované vládou v roce 2020 a později budou připravovány a hodnoceny podle principů schválených usnesením vlády 351/2015 části I.

Stávající programy budou hodnoceny v souladu s § 35 odst. 2 písm. d) zákona č. 130/2002 Sb. o podpoře výzkumu, experimentálního vývoje a inovací Radou pro výzkum, vývoj a inovace, přičemž budou přiměřeně aplikovány Základní principy přípravy a hodnocení programů a skupin grantových projektů výzkumu, vývoje a inovací schválené usnesením č. 531 ze dne 13. května 2015. Poskytovatelé poskytnou RVVI pro hodnocení programů součinnost.

Dle úkolu vyplývajícího z části II usnesení vlády č. 351 ze dne 13. května 2015 k základním principům přípravy a hodnocení programů a skupin grantových projektů výzkumu, vývoje a inovací budou tyto principy promítnuty do zákona o podpoře výzkumu, vývoje a inovací formou změny povinného obsahu návrhu programů účelové podpory. Detailní rozpracování principů v podobě konkrétního návrhu hodnocení bude součástí každého nově připravovaného programu schvalovaného vládou v roce 2020 a později.

Příloha 1 Metodika hodnocení výzkumných organizací v segmentu rezortů

Úvod

Metodika hodnocení výzkumných organizací a jejich výsledků 2017+ (dále jen „M2017+“) je předpisem, který naplňuje platné znění příslušných zákonů, týkajících se hodnocení a poskytování institucionální podpory na dlouhodobý koncepční rozvoj výzkumných organizací (dále jen „DKRVO“). Jedná se zejména o zákon č. 130/2002 Sb., o podpoře výzkumu, experimentálního vývoje a inovací z veřejných prostředků a o změně souvisejících zákonů (zákon o podpoře výzkumu, experimentálního vývoje a inovací), ve znění pozdějších předpisů (dále jen „zákon č. 130/2002 Sb.“)⁷ a o zákon č. 218/2000 Sb., o rozpočtových pravidlech a o změně některých souvisejících zákonů (rozpočtová pravidla), ve znění pozdějších předpisů (dále jen „zákon č. 218/2000 Sb.“), podle kterých hodnotí výzkumné organizace (konkrétně hodnotí účelnost dotace na dlouhodobý koncepční rozvoj výzkumné organizace) poskytovatel a výsledky výzkumné organizace hodnotí Rada pro výzkum, vývoj a inovace (dále jen „RVVI“) s Úřadem vlády České republiky, sekci pro vědu, výzkum a inovace (dále jen „ÚV ČR“).

M2017+ (resorty) je předpisem, který stanovuje minimální rozsah, podmínky a kritéria hodnocení, která si příslušný poskytovatel specifikuje, popř. rozšíří, podle zaměření výzkumných organizací (dále jen „VO“), které institucionálně podporuje. M2017+ je tedy společná metodika poskytovatelů institucionální podpory na DKRVO, kterou poskytovatelé dpracují a specifikují dle svého zaměření a potřeb s tím, že principy hodnocení nesmí měnit. M2017+ využívá všech zkušeností z dosavadních hodnocení institucionální podpory od r. 1999 (od hodnocení výzkumných záměrů až po Metodiku 2013-16), podnětů IPn Metodiky, výsledků hodnocení pracovišť AV ČR 2015, mezinárodních zkušeností a dalších zdrojů. M2017+ současně poprvé propojuje dvě dosud nezávisle probíhající hodnocení – hodnocení výsledků VO prováděné RVVI/ÚV ČR a hodnocení dlouhodobé koncepce rozvoje VO, které v rámci posuzování podkladů pro poskytnutí podpory provádí poskytovatel.

Obecné zásady hodnocení v segmentu rezortů

Cíle hodnocení

Cíl hodnocení výzkumných organizací a jejich výsledků je stanoven zákony č. 130/2002 Sb. a 218/2000 Sb. Je jím zejména poskytování institucionální podpory na DKRVO v souladu s platnými předpisy, získávání informací pro řízení systému výzkumu, vývoje a inovací (dále jen „VaVal“) v ČR jako celku, informací pro plnění úloh poskytovatelů a pro dlouhodobé řízení VO jejich managementem.

Principy a zásady hodnocení

⁷ Včetně zákona č. 194/2016 Sb., kterým se mění zákon č. 130/2002 Sb., o podpoře výzkumu, experimentálního vývoje a inovací z veřejných prostředků a o změně některých souvisejících zákonů (zákon o podpoře výzkumu, experimentálního vývoje a inovací), ve znění pozdějších předpisů.

Tato část shrnuje základní principy hodnocení, které při specifikaci M2017+ příslušnými poskytovateli musí být dodrženy.

1. VO hodnotí poskytovatel a výsledky VO hodnotí RVVI/ÚV ČR

Poskytovatel institucionální podpory na DKRVO hodnotí žádost VO o dotaci a podklady pro poskytnutí podpory podle § 14 odst. 3 zákona č. 218/2000 Sb., kde hodnotí zejm. účel dotace popsany v dlouhodobé koncepci rozvoje VO hodnocením „peer review“ pomocí odborného poradního orgánu nebo orgánů. RVVI/ÚV ČR zajišťuje zejm. každoroční hodnocení výsledků VO s využitím informačního systému výzkumu, vývoje a inovací (dále jen „IS VaVal“) podle § 35 odst. 2 písm. d) a h) zákona č. 130/2002 Sb.

2. Výše podpory na DKRVO pro poskytovatele je dána SR VaVal na daný rok

Výše podpory na DKRVO pro jednotlivé rozpočtové kapitoly je primárně dána výsledky jednání o návrhu státního rozpočtu na výzkum, vývoje a inovace (dále jen „SR VaVal“), vycházející z platné Národní politiky výzkumu, vývoje a inovací České republiky na léta 2016 – 2020 (dále jen „NP VaVal“)⁸, střednědobého rozpočtového výhledu atd., nikoliv pouze hodnocením výsledků VO prováděného RVVI/ÚV ČR. Hodnocení výsledků VO RVVI/ÚV ČR je podle § 5a odst. 2 písm. b) zákona č. 130/2002 Sb. jedním z podkladů pro přípravu prvního návrhu SR VaVal RVVI/ÚV ČR. Vzhledem k odlišnému zaměření a účelu, ke kterému byly zřízeny VO v kompetenci jednotlivých poskytovatelů, nelze hodnocení přímo promítat do návrhu SR VaVal.

Pro jednání s poskytovateli o dané věci bude RVVI/Sekcí VVI připraveno roční hodnocení a přehledný analytický podklad pro danou oblast výzkumu vypracovaný pro potřeby sledování dlouhodobého vývoje VVI v dané oblasti především aplikovaného výzkumu.

3. Pětiletý hodnotící cyklus poskytovatelů

Poskytovatel po zhodnocení dlouhodobé koncepce rozvoje VO v r. 2017 specifikující účel dotace, v dalších pěti letech sleduje její plnění s využitím každoročně RVVI/ÚV ČR prováděného hodnocení výsledků VO. V r. 2022 nejprve vyhodnotí splnění předchozí dlouhodobé koncepce rozvoje VO v letech 2018 - 2022 a s využitím výsledků tohoto hodnocení návazně hodnotí dlouhodobou koncepci rozvoje VO na dalších pět let. Výsledky vstupního a závěrečného hodnocení poskytovatel zveřejní.

4. Výchozí stav podpory a jeho změny

Za předpokladu, že daná VO bude uvedena v Seznamu VO podle § 33a zákona č. 130/2002 Sb. a bude zhodnocena podle této Metodiky 2017+ specifikované poskytovatelem, poskytovatel ji může výchozí podporu upravit maximálně o +/- 5 % ročně. Rozšíření počtu podporovaných VO nezakládá nárok na zvýšení podpory na DKRVO jeho rozpočtové kapitoly.

5. Postup při ukončení účelové podpory na činnosti zajišťované některými VO

Pokud dojde na základě usnesení vlády k ukončení účelové podpory na činnosti zajišťované některými VO, tj. dojde k převedení účelových do institucionálních prostředků (např. podpory na Národní

⁸ NP VaVal byla schválena usnesením vlády ze dne 17. února 2016 č. 135.

program udržitelnosti I. a II. podle usnesení vlády č. 1067/2015), budou prostředky převedeny konkrétním VO navýšením jejich výdajů.

6. Výsledky hodnocení poskytovatelů slouží primárně k zaměření rozvoje dané VO

V případě, že dlouhodobá koncepce rozvoje VO není v některé části při hodnocení poskytovatelem schválena, musí ji příslušná VO přepracovat podle připomínek z hodnocení a musí být poskytovatelem znovu zhodnocena. Teprve v případě opakovaného neschválení této koncepce poskytovatel přikročí ke krácení výše podpory odpovídajícím způsobem a prostředky rozdělí mezi ostatní VO ve své kompetenci.

7. Upřesněné definice výsledků a kritérií jejich ověřitelnosti

M2017+ upřesňuje definice druhů výsledků a další náležitosti v souladu s částí 1.3. tohoto materiálu.

8. Postup při neprovedení hodnocení

Pokud nebude z jakéhokoliv důvodu hodnocení RVVI/ÚV ČR nebo poskytovatele provedeno, platí výsledky posledního provedeného hodnocení.

9. Vazba hodnocení poskytovatele na přípravu návrhu SR VaVal

Pro účely přípravy návrhu SR VaVal má RVVI/ÚV ČR právo si od poskytovatele vyžádat úplné podklady k hodnocení na úrovni poskytovatele.

Termíny hodnocení

V této kapitole jsou chronologicky popsány termíny jednotlivých etap hodnocení a financování DKRVO tak, jak na sebe časově navazují (po schválení M2017+ a metodik jednotlivých poskytovatelů).

Hodnocení VO podle dlouhodobé koncepce rozvoje VO prováděné poskytovatelem

č.	Etapa/aktivita	Odpovídá	Termín ⁹
Vstupní hodnocení koncepce na léta 2018 – 2022 prováděné v r. 2017			
1.	Výzva VO k předložení podkladů pro poskytnutí podpory se stanovenými náležitostmi a se stanovením maximální výše podpory	poskytovatel	do 31. 5. 2017
2.	Předložení podkladů pro poskytnutí podpory se stanovenými náležitostmi	VO	do 31. 8. 2017
3.	Zhodnocení úplnosti žádosti o dotaci a údajů a splnění kritérií pro poskytnutí podpory (1. a 2. fáze hodnocení)	poskytovatel	do 30. 9. 2017
4.	Zhodnocení dlouhodobé koncepce rozvoje VO hodnocením „peer review“ pomocí odborného poradního orgánu (3. fáze hodnocení)	poskytovatel	do 15. 12. 2017
5.	Schválení zákona o státním rozpočtu ČR a výdajů na DKRVO na násl. rok	(PSP)	prosinec
6.	Vydání rozhodnutí o poskytnutí institucionální podpory na léta 2018 – 2022 a jeho zveřejnění	poskytovatel	do 31. 1. 2018

⁹ Termíny může poskytovatel při specifikaci M2017+ přiměřeně upravit.

č.	Etapa/aktivita	Odpovídá	Termín ⁹
Průběžné hodnocení za r. 2018 až 2021 prováděné v letech 2019 - 2022			
7.	Průběžná zpráva o plnění dlouhodobé koncepce rozvoje VO a čerpání podpory	VO	do 5. 1. ¹⁰
8.	Zhodnocení průběžné zprávy o plnění dlouhodobé koncepce rozvoje VO pomocí odborného poradního orgánu a čerpání podpory v uplynulém roce	poskytovatel	do 28. 2.
9.	Vydání změny rozhodnutí o poskytnutí institucionální podpory na daný rok a jeho zveřejnění	poskytovatel	do 31. 1.
Závěrečné hodnocení za období 2018 – 2022 prováděné v r 2023			
7.	Závěrečná zpráva o plnění dlouhodobé koncepce rozvoje VO vč. plnění stanovených cílů a uplatněných výsledků a čerpání podpory za celou dobu řešení	VO	do 5. 1. 2023
8.	Zhodnocení závěrečné zprávy o plnění dlouhodobé koncepce rozvoje VO pomocí odborného poradního orgánu a čerpání podpory v letech 2018-2022 (je hodnocena současně s návrhem na období 2023 – 2027).	poskytovatel	do 30. 4. 2023
9.	Zveřejnění závěrečného hodnocení	poskytovatel	do 30. 6. 2023

Postup při hodnocení VO podle dlouhodobé koncepce rozvoje VO prováděném poskytovatelem

1. Poskytovatel hodnotí všechny výzkumné organizace, které:
 - a) jsou uvedeny v informačním systému veřejné správy „Seznam výzkumných organizací“, jehož správcem je MŠMT podle § 33a zákona č. 130/2002 Sb., ke dni vydání výzvy VO k předložení podkladů pro poskytnutí institucionální podpory na DKRVO (dále jen „podklady“) se stanovenými náležitostmi¹¹,
 - b) spadají do jeho působnosti v souladu s § 4 odst. 2 písm. a) zákona č. 130/2002 Sb.,
 - c) předloží všechny podklady úplné a ve stanoveném termínu; v případě zjištěných nedostatků podkladů hodnotí ty VO, které je na výzvu poskytovatele odstraní ve lhůtě 14 kalendářních dnů.
2. Poskytovatel vyzve VO ve své působnosti do 31. května 2017 k předložení podkladů v letech 2018 – 2022 se stanovenými náležitostmi, včetně určení maximální výše dotace v jednotlivých letech pro jednotlivé VO; vychází přitom z výše dotace poskytnuté v r. 2016, kterou může podle svého hodnocení změnit každoročně o +/- 5 % (tento limit nezahrnuje případné zvýšení nebo snížení výdajů na DKRVO poskytovatele v SR VaVal).
3. VO, které nebyly v r. 2016 podporovány, mohou získat podporu pouze v případě, že splňují všechny náležitosti podkladů, jsou poskytovatelem kladně zhodnoceny a současně má poskytovatel pro jejich podporu ve své kapitole na příslušné období finanční zdroje (rozšíření

¹⁰ Do 5. ledna 2019 průběžná zpráva za r. 2018 atd.

¹¹ V r. 2017 ke dni 1. července 2017, kdy nabývá účinnosti § 33a zákona č. 130/2002 Sb.

počtu podporovaných VO nezakládá nárok na zvýšení podpory na DKRVO jeho rozpočtové kapitoly). V r. 2017 jsou tyto VO hodnoceny poskytovatelem společně s ostatními, při předložení podkladů v dalších letech 2018 – 2022 provede poskytovatel samostatné hodnocení, obdobné hodnocení v r. 2017.

4. Poskytovatel v r. 2017 hodnotí podklady postupně s tím, že ty, které neprojdou předcházející fází hodnocení, nejsou dále hodnoceny, a to v následujících fázích:
 - a) úplnost žádosti o dotaci a údajů podle § 14 odst. 3 zákona č. 218/2000 Sb.,
 - b) splnění kritérií pro poskytnutí institucionální podpory na DKRVO, kterými jsou:
 1. minimální doba existence VO jako právnické osoby 5 let¹²,
 2. soulad požadované institucionální podpory na DKRVO s evropskými předpisy.
 - c) hodnocení dlouhodobé koncepce rozvoje VO „peer review“ pomocí odborného poradního orgánu nebo orgánů, jejichž počet, strukturu a proces rozhodování dále rozpracuje. Složení odborného poradního orgánu bude zveřejněno před zahájením hodnocení.
 - d) v případě, že dlouhodobá koncepce rozvoje VO není zcela nebo v některé části či oblasti při hodnocení schválena, musí ji příslušná VO přepracovat a musí být poskytovatelem znovu zhodnocena. Termíny pro předložení dopracované koncepce a opakované hodnocení stanoví poskytovatel přiměřeně rozsahu dopracování koncepce. Teprve v případě opakovaného neschválení této koncepce poskytovatel přikročí ke krácení výše podpory způsobem odpovídajícím neschváleným výdajům a prostředky rozdělí mezi ostatní VO ve své kompetenci.
5. O výsledku každé fáze hodnocení v r. 2017 poskytovatel zpracuje protokol, ve kterém uvede základní identifikační údaje podkladů, jak byla hodnocena a s jakým výsledkem včetně odůvodnění Protokol poskytne dané VO bez uvedení osobních údajů hodnotitelů.
6. Na základě hodnocení provedeného v r. 2017 vydá poskytovatel rozhodnutí o poskytnutí institucionální podpory na dlouhodobý koncepční rozvoj VO na léta 2018 - 2022, které na svých webových stránkách zveřejní.
7. V poskytovatelem stanoveném termínu, nejpozději však do 5. ledna let 2019 - 2022, předloží VO v každém roce průběžnou zprávu o plnění dlouhodobé koncepce rozvoje VO a čerpání podpory v uplynulém roce, kterou poskytovatel zhodnotí pomocí odborného poradního orgánu. Na základě tohoto průběžného hodnocení vydá poskytovatel změnu rozhodnutí pro daný rok, ve kterém může změnit výši podpory pro jednotlivé VO o +/- 5 % výdajů (tento limit nezahrnuje případné zvýšení výdajů na DKRVO poskytovatele).

¹² Poskytovatel může v odůvodněných případech tuto dobu zkrátit.

-
8. V poskytovatelem stanoveném termínu, nejpozději však do 5. ledna 2023, předloží VO závěrečnou zprávu o plnění dlouhodobé koncepce rozvoje VO vč. plnění stanovených cílů a uplatněných výsledků a čerpání podpory za celou dobu řešení.
 9. Poskytovatel zajistí závěrečné hodnocení plnění dlouhodobé koncepce rozvoje VO za roky 2018 – 2022 hodnocením „peer review“ pomocí odborného poradního orgánu nebo orgánů.
 10. Zveřejnění závěrečného hodnocení plnění dlouhodobé koncepce rozvoje VO v r. 2022 zajistí poskytovatel nejpozději do 30. června 2023.

Vstupní hodnocení na léta 2018 – 2022 prováděné v r. 2017

Výzva VO k předložení podkladů se stanovenými náležitostmi a se stanovením maximální výše podpory

Poskytovatel vyzve VO ve své působnosti do 31. května 2017 k předložení podkladů v letech 2018 – 2022 obsahující:

- a) Žádost o poskytnutí dotace podle § 14 odst. 3 zákona č. 218/2000 Sb., s následujícími náležitostmi:
 1. název, adresu sídla a identifikační číslo VO jako právnické osoby,
 2. název a adresu poskytovatele,
 3. požadovanou výši podpory v jednotlivých letech, která nepřekročí maximální výši podpory stanovenou poskytovatelem, kterou stanoví poskytovatel podle výše dotace poskytnuté VO v r. 2016; tuto výši může poskytovatel podle svého hodnocení změnit každoročně o +/- 5 % (tento limit nezahrnuje případné zvýšení nebo snížení výdajů na DKRVO poskytovatele v SR VaVal),
 4. účel dotace – odkazem na její dlouhodobou koncepci rozvoje VO,
 5. lhůtu, v níž má být dosaženo účelu dotace, tj. v letech 2018 - 2022,
 6. u VO jako právnické osoby informaci o identifikaci:
 - i) osob jednajících jeho jménem s uvedením, zda jednají jako jeho statutární orgán nebo jednají na základě udělené plné moci,
 - ii) osob s podílem v této právnické osobě,
 - iii) osob, v nichž má podíl, a o výši tohoto podílu.
- b) Podklady pro hodnocení podle kritérií pro poskytnutí institucionální podpory na DKRVO, kterými jsou:

-
1. minimální doba existence VO jako právnické osoby 5 let¹³; v případě sloučení, splynutí nebo rozdělení VO se do lhůty 5 let započítává pro její právní nástupce, příslušná doba existence původní VO
 2. soulad požadované institucionální podpory na DKRVO s evropskými předpisy o výzkumných organizacích jako příjemcích státní podpory, zejm. s body 17 až 23 čl. 2.1 Rámce pro státní podporu výzkumu, vývoje a inovací (2014/C 198/01),
- c) Dlouhodobou koncepcí rozvoje VO na léta 2018 – 2022.

Dlouhodobou koncepcí rozvoje VO dokládá daná VO účel dotace – obsahuje tedy především údaje nezbytné pro její posouzení (na rozdíl od hodnocení výsledků VO v uplynulých pěti letech prováděného RVVI/ÚV ČR je tedy primárně zaměřena na budoucí období). Následující údaje jsou společným minimem pro dlouhodobou koncepcí rozvoje VO všech poskytovatelů, kterou příslušný poskytovatel specifikuje pro VO v jeho působnosti.

1. Základní identifikační údaje (název dokumentu, název VO, období¹⁴).
2. Souhrnná část:
 - i) historie a současnost VO – základní informace,
 - ii) celkový cíl koncepce za celou VO a jeho vazby na koncepci poskytovatele¹⁵,
 - iii) institucionální prostředky na DKRVO požadované VO celkem a v členění po jednotlivých letech a podle způsobilých nákladů (podle § 2 odst. 2 písm. k) zákona č. 130/2002 Sb.),

¹³ Poskytovatel může v odůvodněných případech tuto dobu zkrátit.

¹⁴ Tj. např. *Dlouhodobá koncepce rozvoje výzkumné organizace, Výzkumný ústav ...*, 2018 – 2022)

¹⁵ Podle aktuálně platné koncepce výzkumu a vývoje poskytovatelů institucionální podpory nebo podle jiných koncepcí, které poskytovatel specifikuje:

MK - [Meziresortní koncepce aplikovaného výzkumu a vývoje národní a kulturní identity na léta 2016 až 2022](#) (usn. vlády ze dne 27. 11. 2013 č. 886),

MZ - [Koncepce zdravotnického výzkumu do roku 2022](#) (usn. vlády ze dne 22. 1. 2014 č. 58),

MZe - [Koncepce výzkumu, vývoje a inovací Ministerstva zemědělství na léta 2016–2022](#) (usn. vlády ze dne 3. 2. 2016 č. 82),

MO - [Koncepce obranného aplikovaného výzkumu, vývoje a inovací na období 2016 až 2022](#) (usn. vlády ze dne 21. 3. 2016 č. 246),

MV - [Meziresortní koncepce bezpečnostního výzkumu 2009-2015, prodloužená do I. Q 2017 a to na základě usnesení Bezpečnostní rady státu č. 32/2015 k Rozvoji systému podpory bezpečnostního výzkumu po roce 2015.](#)

AV ČR - má vlastní hodnocení, její koncepce „[Strategie AV 21](#)“ byla schválena XLV. zasedání Akademického sněmu AV ČR 16. prosince 2014,

MŠMT a MPO samostatnou platnou koncepcí VaVaI schválenou vládou nemají, tj. specifikují jiné koncepční dokumenty resortu schválené vládou.

Čtyři koncepce VaV nových poskytovatelů institucionální podpory byly v r. 2016 zatím schváleny RVVI:

MŽP - [Koncepce výzkumu a vývoje Ministerstva životního prostředí na léta 2016 až 2025](#),

MD - [Koncepce výzkumu, vývoje a inovací resortu dopravy do roku 2030](#),

MPSV - [Koncepce výzkumu a vývoje Ministerstva práce a sociálních věcí](#),

MZV - [Koncepce výzkumu a vývoje Ministerstva zahraničních věcí na léta 2016 až 2025](#)

-
- iv) další zdroje pro rozvoj výzkumu VO (účelová podpora, prostředky z fondů ESIF a jiných strukturálních fondů, zahraniční zdroje, prostředky ze smluvního výzkumu apod.).
 - v) mezinárodní a národní spolupráce VO, spolupráce s uživateli výsledků výzkumu,
 - vi) další specifické výzkumné aktivity VO a aktivity s nimi související (vzdělávání, odborné činnosti apod.).
3. Oblasti výzkumu zajišťované jednotlivými výzkumnými týmy VO v členění:
- i) název oblasti,
 - ii) dílčí cíl koncepce na léta 2018 – 2022 pro danou oblast a kontrolovatelné cíle pro jednotlivé roky,
 - iii) složení týmu zajišťujícího oblast (jméno pracovníka VO popř. studenta a jeho úvazek),
 - iv) nejvýznamnější výsledky v oblasti uplatněné v předchozích pěti letech
 - v) předpokládané výsledky oblasti a doba jejich uplatnění v období 2018 – 2022.

Předložení podkladů se stanovenými náležitostmi

VO předá poskytovateli podklady s náležitostmi stanovenými touto metodikou, nejpozději do 31. srpna 2017 způsobem, který ve výzvě stanovil poskytovatel.

Zhodnocení úplnosti žádosti o dotaci a údajů poskytovatelem (1. fáze hodnocení)

- a) Poskytovatel zhodnotí úplnost podkladů uvedených v této metodice ve lhůtě do 30. září 2017.
- b) V případě zjištěných nedostatků žádosti o dotaci hodnotí ty VO, které je na výzvu poskytovatele odstraní ve lhůtě 14 kalendářních dnů.

Zhodnocení plnění kritérií pro poskytnutí podpory poskytovatelem (2. fáze hodnocení)

Poskytovatel zhodnotí splnění následujících kritérií pro poskytnutí podpory ve lhůtě do 30. září 2017:

- a) minimální doba existence VO jako právnické osoby 5 let¹⁶; v případě sloučení, splynutí nebo rozdělení VO se do lhůty 5 let započítává pro její právní nástupce příslušná doba existence původní VO,
- b) soulad požadované institucionální podpory na DKRVO s evropskými předpisy o výzkumných organizacích jako příjemcích státní podpory, zejm. s body 17 až 23 čl. 2.1 Rámce pro státní podporu výzkumu, vývoje a inovací (2014/C 198/01).

¹⁶ Poskytovatel může v odůvodněných případech tuto dobu zkrátit.

Zhodnocení dlouhodobé koncepce rozvoje VO poskytovatelem hodnocením „peer review“ pomocí odborného poradního orgánu (3. fáze hodnocení)

- a) Dlouhodobou koncepcí rozvoje VO hodnotí nejpozději do 15. prosince 2017 poskytovatel hodnocením „peer review“ pomocí odborného poradního orgánu nebo orgánů, jejichž počet, struktura a hodnotící proces je dále specifikován. Složení odborného poradního orgánu bude zveřejněno nejpozději po ukončení hodnocení.
- b) Hlavními kritérii hodnocení VO jsou¹⁷:
1. výzkumné prostředí (úroveň koncepce VO a naplňování koncepce poskytovatele, podmínky a předpoklady pro výzkum atd.),
 2. mezinárodní a národní spolupráce (spolupráce VO s dalšími výzkumnými organizacemi),
 3. excelence ve výzkumu (hodnocení vybraných výsledků VO, další specifické výzkumné aktivity VO),
 4. výkonnost výzkumu (spolupráce s uživateli výsledků VaV, zdroje získané mimo DKRVO, účelnost využití požadovaných prostředků atd.)
 5. relevance výzkumu pro společnost a jeho dopady.
- Další kritéria může poskytovatel podle svých specifik doplnit s využitím výstupů IPn Metodiky¹⁸ popř. dalších zdrojů.
- c) V případě, že dlouhodobá koncepce rozvoje VO není zcela nebo v některé části při hodnocení schválena, musí ji příslušná VO přepracovat a musí být poskytovatelem znovu zhodnocena. Termíny pro předložení dopracované koncepce a opakované hodnocení stanoví poskytovatel přiměřeně rozsahu požadovaného dopracování koncepce. Teprve v případě opakovaného neschválení této koncepce poskytovatel přikročí ke krácení výše podpory způsobem odpovídajícím neschváleným výdajům a prostředky rozdělí mezi ostatní VO ve své kompetenci.
- d) O výsledku každé fáze hodnocení v r. 2017 poskytovatel zpracuje protokol, ve kterém uvede základní identifikační údaje podkladů, jak byla hodnocena a s jakým výsledkem včetně konkrétních důvodů. Protokol poskytne dané VO bez uvedení osobních údajů hodnotitelů.

Vydání rozhodnutí o poskytnutí institucionální podpory na DKRVO a jeho zveřejnění

Na základě hodnocení provedeného v r. 2017 vydá poskytovatel rozhodnutí o poskytnutí institucionální podpory na dlouhodobý koncepční rozvoj VO na léta 2018 - 2022 do 31. ledna 2018, které na svých webových stránkách zveřejní.

¹⁷ Viz opatření č. 10 NP VaVaI ČR 2016 – 2020 (str. 40).

¹⁸ Viz [Metodika hodnocení ve výzkumu a vývoji a zásady financování \(Souhrnná zpráva\)](#), část 3.2.5 Přehled hodnotících kritérií, str. 53 – 58 vč. obr. č. 15 „Seznam hlavních indikátorů a jejich relevance pro typy VO“.

Průběžné hodnocení za roky 2018 – 2021 prováděné v letech 2019 - 2022

Průběžná zpráva

- a) V poskytovatelem stanoveném termínu, nejpozději však do 5. ledna let 2019 - 2022, předloží VO v každém roce průběžnou zprávu o plnění dlouhodobé koncepce rozvoje VO a čerpání podpory v uplynulém roce.
- b) Průběžná zpráva zahrnuje zejména:
 1. navrhované změny dlouhodobé koncepce rozvoje VO ve struktuře uvedené v této metodice, pokud existují, a jejich odůvodnění,
 2. způsob plnění kontrolovatelných cílů pro daný rok uvedené v této metodice,
 3. dosažené předpokládané výsledky, pokud byly na daný rok podle této metodiky plánovány.
- c) Poskytovatel průběžnou zprávu zhodnotí pomocí odborného poradního orgánu.
- d) Na základě tohoto průběžného hodnocení vydá poskytovatel změnu rozhodnutí pro daný rok, ve kterém může změnit výši podpory pro jednotlivé VO o +/- 5 % výdajů (tento limit nezahrnuje případné zvýšení výdajů na DKRVO poskytovatele).

Změny v průběhu roku

- a) Pokud v průběhu roku nastanou změny, které VO nemohla předvídat a které ovlivní účel nebo výši dotace, požádá VO o změnu resp. vydání nového rozhodnutí včetně odůvodnění změny a doložení všech podkladů podle této metodiky, které jsou navrhovanou změnou ovlivněny.
- b) Při hodnocení návrhu změny postupuje poskytovatel obdobně, jako u hodnocení průběžné zprávy.

Závěrečné hodnocení za období 2018 – 2022 prováděné v r. 2023

Závěrečná zpráva

- a) V poskytovatelem stanoveném termínu, nejpozději však do 5. ledna r. 2023, předloží VO závěrečnou zprávu o plnění dlouhodobé koncepce rozvoje VO za léta 2018 – 2022 včetně čerpání podpory v uplynulém roce 2022.
- b) Závěrečná zpráva obsahuje:
 1. Základní identifikační údaje (název dokumentu, název VO, období¹⁹).
 2. Souhrnná část:
 - i) zhodnocení plnění celkového cíle dlouhodobé koncepce rozvoje za celou VO a jeho vazby na koncepci poskytovatele²⁰,

¹⁹ Tj. např. Závěrečná zpráva o plnění dlouhodobé koncepce rozvoje výzkumné organizace, Výzkumný ústav ..., 2018 – 2022).

-
- ii) institucionální prostředky na DKRVO vynaložené VO celkem a v členění po jednotlivých letech a podle způsobilých nákladů (podle § 2 odst. 2 písm. k) zákona č. 130/2002 Sb.),
 - iii) další zdroje pro rozvoj výzkumu VO v uplynulých pěti letech (účelová podpora, prostředky OP, zahraniční zdroje, prostředky ze smluvního výzkumu apod.) a jejich srovnání s předpoklady vč. důvodů změn.
 - iv) realizovaná mezinárodní a národní spolupráce VO, spolupráce s uživateli výsledků výzkumu,
 - v) další specifické výzkumné aktivity VO a aktivity s nimi související (vzdělávání, odborné činnosti apod.).
3. Oblasti výzkumu zajišťované jednotlivými výzkumnými týmy VO v členění:
- i) název oblasti,
 - ii) plnění dílčích cílů koncepce na léta 2018 – 2022 pro danou oblast a kontrolovatelné cíle pro jednotlivé roky,
 - iii) složení týmu zajišťujícího dílčí cíl (jméno pracovníka VO popř. studenta a jeho úvazek) a jeho změny v uplynulých pěti letech,
 - iv) uplatněné výsledky v období 2018 – 2022 a jejich srovnání s předpokládanými.

Závěrečné hodnocení

- a) Poskytovatel zajistí závěrečné hodnocení plnění dlouhodobé koncepce rozvoje VO v letech 2018 – 2022 hodnocením „peer review“ pomocí odborného poradního orgánu nebo orgánů do 30. dubna 2023.
- b) Zveřejnění závěrečného hodnocení plnění dlouhodobé koncepce rozvoje VO v r. 2022 zajistí poskytovatel nejpozději do 30. června 2023.

²⁰ Podle aktuálně platné koncepce výzkumu a vývoje poskytovatelů institucionální podpory nebo podle jiných koncepčních a strategických materiálů poskytovatele schválených vládou, které poskytovatel specifikuje:
MK - [Meziresortní koncepce aplikovaného výzkumu a vývoje národní a kulturní identity na léta 2016 až 2022](#) (usnesení vlády ze dne 27. 11. 2013 č. 886),
MZ - [Koncepce zdravotnického výzkumu do roku 2022](#) (usnesení vlády ze dne 22. 1. 2014 č. 58),
MZe - [Koncepce výzkumu, vývoje a inovací Ministerstva zemědělství na léta 2016–2022](#) (usnesení vlády ze dne 3. 2. 2016 č. 82),
MO - [Koncepce obranného aplikovaného výzkumu, vývoje a inovací na období 2016 až 2022](#) (usnesení vlády ze dne 21. 3. 2016 č. 246),
AV ČR - má vlastní hodnocení, její koncepce „[Strategie AV 21](#)“ byla schválena XLV. zasedání Akademického sněmu AV ČR 16. prosince 2014,
MŠMT, MPO a MV samostatnou platnou koncepcí VaVaI schválenou vládou nemají, tj. specifikují jiné koncepční dokumenty resortu schválené vládou.

Čtyři koncepce VaV nových poskytovatelů institucionální podpory byly v r. 2016 zatím schváleny RVVI:

- MŽP** - [Koncepce výzkumu a vývoje Ministerstva životního prostředí na léta 2016 až 2025](#),
- MD** - [Koncepce výzkumu, vývoje a inovací resortu dopravy do roku 2030](#),
- MPSV** - [Koncepce výzkumu a vývoje Ministerstva práce a sociálních věcí](#),
- MZV** - [Koncepce výzkumu a vývoje Ministerstva zahraničních věcí na léta 2016 až 2025](#)

Příloha 2: Informace o řešení střetu zájmů v AV ČR a v IPn Metodice

Informace o řešení střetu zájmů v Hodnocení AV ČR

Principy:

V prvním kroku budou zajištěni předsedové a členové panelů. Panel bude složen ze zahraničních vědeckých pracovníků. Počet členů panelu se bude lišit podle velikosti a heterogenity oboru. Musí jít o mezinárodně renomované autority bez konfliktu zájmů (Příloha 5.1) k pracovištím AV ČR v dané oborové skupině. Seznam nominovaných předsedů i členů panelů bude podléhat schválení Akademickou radou AV ČR a předsedové i členové panelů po schválení budou jmenováni předsedou AV ČR a budou s nimi uzavřeny smlouvy.

Všichni členové panelů včetně předsedů i hodnotitelé potvrdí před začátkem vlastního hodnocení absenci konfliktu zájmů v OIS.

Pracoviště budou moci vyslovit námitky proti určitým osobnostem (pracovištím byl zaslán dopis se žádostí o uvedení nevhodných hodnotitelů se stručným zdůvodněním – viz Příloha 5.5).

Conflict of interest Definition of the conflict of interests for Reviewers – Head of Panel, Commission Chair and Deputy Chair, Panel Member, Commission Member and Evaluator:

For the Research Evaluation Exercise 2015, held by the Czech Academy of Sciences, a conflict of interests exists if a Reviewer:

- (a) Was involved in the preparation of/is co-author of the outputs and/or results to be evaluated (applies to Evaluators only),
- (b) Has close family ties (spouse, domestic or non-domestic partner, child, sibling, parent etc.) or other close personal relationship with any person, who is co-author of the outputs and/or results to be evaluated and who is from the assessment unit to be evaluated, or with the head of assessment unit to be evaluated or with any person representing legal entity to be evaluated,
- (c) Is in any way involved in the management of any legal entity to be evaluated,
- (d) Is employed or contracted by any legal entity to be evaluated,
- (e) Has or has had a relationship of scientific rivalry or professional hostility with any coauthor of the outputs and/or results to be evaluated or with the head of assessment unit to be evaluated,
- (f) Has or has had in the past, a mentor/mentee relationship with any co-author of the outputs and/or results to be evaluated who is from the assessment unit to be evaluated, or with any person from the legal entity or assessment unit to be evaluated.

Coordination Board, upon notification from the Reviewer, will decide whether a conflict of interest exists if any other situation (e.g. joint projects) appears that could cast doubt on the Reviewer's ability to participate in the evaluation impartially, or that could reasonably appear to do so in the eyes of an external third party. If it is revealed during an evaluation that a Reviewer has knowingly concealed a conflict of interest, the Reviewer will be immediately excluded. Any panel decision in which s/he has participated will be declared null and the output(s) and/or result(s) concerned will be reevaluated.

Informace o řešení střetu zájmů v IPN metodice

Konkrétní záležitosti fungování panelů.

Důležité záležitosti pro fungování panelů (hlavních panelů a oborových panelů) jsou:

Střety zájmů. Všichni předsedové, členové, posuzovatelé, sekretáři/sekretářky a odborní poradci hlavních a oborových panelů musí dodržovat opatření pro řízení případného střetu zájmů. Proto jsou povinni zaznamenat prohlášení o nepodjatosti a vyhnout se možným střetům zájmů.

Opatření kvůli důvěrným informacím.

Všichni předsedové, členové, posuzovatelé, sekretáři/sekretářky a odborní poradci hlavních a oborových panelů jsou vázáni podmínkami dohod o zachování mlčenlivosti. Tyto dohody musí zajistit efektivní řízení a fungování procesu hodnocení.

Střety zájmů

Řídicí tým připraví po konzultaci s Radou pro řízení hodnocení a předsedy hlavních panelů prohlášení o nepodjatosti. Prohlášení o nepodjatosti by se mělo zabývat přinejmenším tématy popsány níže.

Prohlášení o nepodjatosti má chránit práva výzkumných organizací, HJ, VJ a výzkumníky, jakož i práva členů panelů a dalších osob, které se podílejí na procesu hodnocení.

Všechny osoby, které se zúčastní procesu hodnocení, musí vyplnit a podepsat prohlášení o nepodjatosti. Mezi ně patří všichni členové Řídicího týmu hodnocení, Řídicího týmu, sekretariátu panelu, hlavních panelů, odborných panelů a posuzovatelé a odborní poradci.

Všichni členové hlavních panelů a oborových panelů musí uvést veškeré úzké osobní či profesní vztahy s výzkumnými organizacemi, HJ a VJ v oblasti disciplíny nebo podoboru, v rámci kterého přispějí k procesu hodnocení. Příklady zahrnují plánované, nedávno ukončené nebo čestné funkce ve výzkumné organizaci, více než tři společné publikace s výzkumnými pracovníky z jedné výzkumné organizace nebo spolupráce v oblasti aplikovaného výzkumu a komercializace.

Prohlášení o nepodjatosti budou analyzována a projednána v rámci Řídicího týmu hodnocení. Řídicí tým navrhne možnou nápravu předsedům hlavních panelů a odborných panelů.

Střet zájmů nastává, pokud odborník:

- Může přímo či nepřímo těžit z hodnocení.
- Má úzké rodinné nebo osobní vztahy s jakoukoli osobou zaměstnanou v hodnocené organizaci.
- Byl zaměstnán nebo měl uzavřenou smlouvu s hodnocenou organizací.
- V průběhu posledních pěti let se účastnil vědecké spolupráce s hodnocenou organizací.
- Je nebo v minulosti byl mentorem či byl mentorován pracovníky hodnocené organizace.

Syntéza principů ošetření podjatosti

Sloučením obou předchozích návrhů lze dodržování pravidel o nepodjatosti zajistit následujícími pravidly:

1. Každý posuzovatel bude muset potvrdit svůj souhlas s pravidly o nepodjatosti ve vztahu k hodnocenému výsledku či výstupu, jeho autoru či původci nebo k instituci, která výstup či výsledek do hodnocení předložila. Členové panelů se v případě podjatosti neúčastní procesu hodnocení příslušného výsledku.

-
2. Před přijetím výsledku k posouzení bude posuzovatel muset v informačním systému potvrdit, že není podjatý.
 3. Pokud některá situace může budít pochybnosti o nestrannosti posuzovatele nebo pokud by se to tak mohlo jevit třetí straně, předseda panelu rozhodne (na základě upozornění od posuzovatele), zda je posuzovatel ve střetu zájmů či nikoliv.
 4. Pokud se v průběhu hodnocení ukáže, že posuzovatel porušil pravidla o nepodjatosti, budou jím hodnocené výstupy či výsledky znovu zhodnoceny. Jakákoliv rozhodnutí panelu, kterého se zúčastnil, budou prohlášena za neplatná.

Za střet zájmů se zejména považuje, pokud posuzovatel:

1. Byl zapojen do přípravy nebo je spoluautorem výstupů či výsledků (platí pouze pro posuzovatele), které by měl hodnotit.
2. Má blízké rodinné vazby (manželku, partner (žijící i nežijící ve společné domácnosti) nebo jiné úzké osobní vazby s jakoukoliv osobou, která je spoluautorem výstupů a výsledků, které budou hodnoceny, a která je z jednotky, která bude hodnocena, nebo s vedoucím jednotky, která bude hodnocena, nebo s jakýmkoliv právním zástupcem právnické osoby, která bude hodnocena.
3. Je jakýmkoliv způsobem zapojen do řízení jakékoliv právnické osoby, která bude hodnocena.
4. Je zaměstnán formou pracovní smlouvy či dohody u jakékoliv právnické osoby, která bude hodnocena.
5. Má nebo měl vztah vědecké rivality nebo profesionálního nepřátelství s jakýmkoliv spoluautorem výstupů a výsledků, které budou hodnoceny, či s vedoucím jednotky, která bude hodnocena.
6. Je nebo byl minulosti mentorem či je/byl mentorován jakýmkoli spoluautorem výstupů a výsledků, které budou hodnoceny, a který je z jednotky, která bude hodnocena, nebo s jakoukoliv osobou z právnické osoby nebo jednotky, která bude hodnocena.